

1.1.1 Training I: Rahmenprofile/ Querschnitte zeichnen und bemaßen

Öffnen Sie eine Vorlage DIN A 4 – Hochformat und zeichnen Sie die abgebildeten **Rahmenprofile** im M. 1:1 mit Bemaßung und Schraffur.

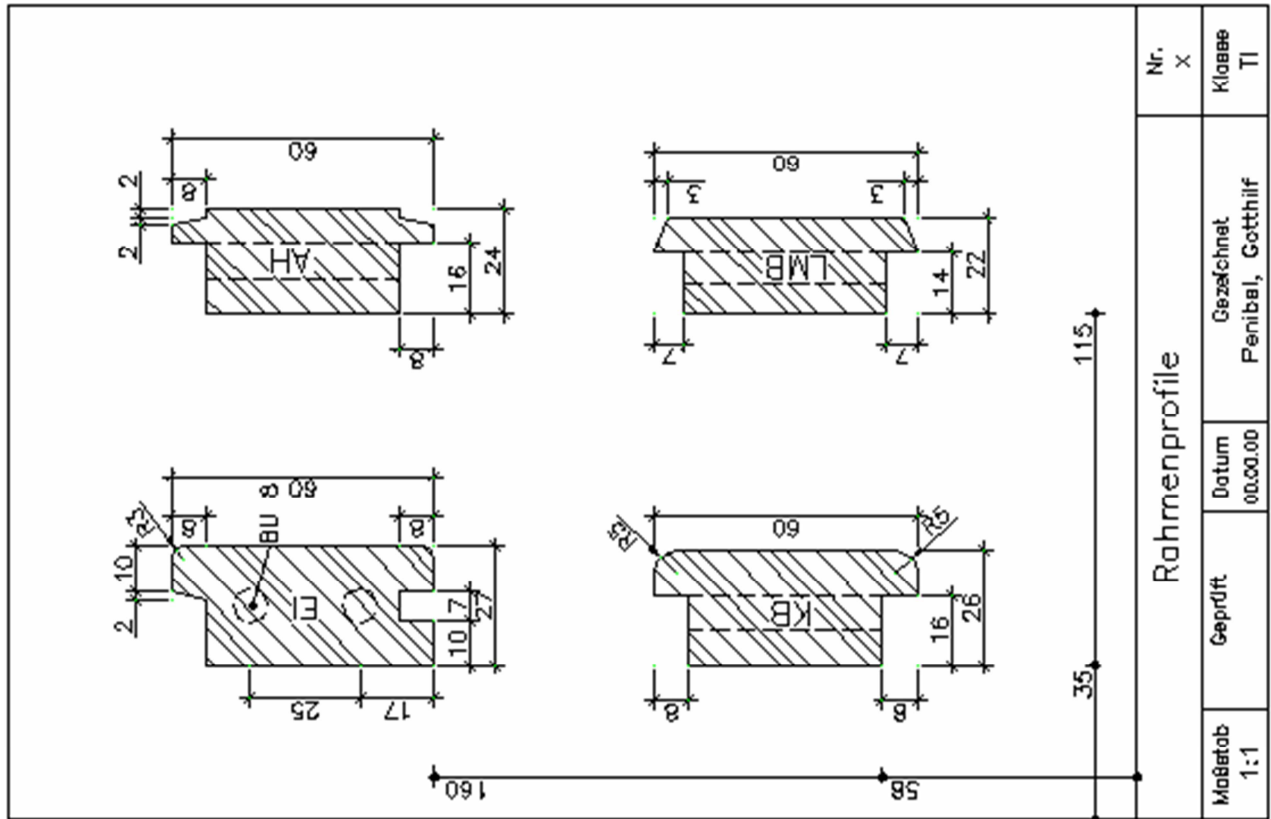

Öffnen Sie eine Vorlage DIN A 4 – Hochformat und zeichnen Sie die abgebildeten **Querschnitte** im M. 1:1 mit Bemaßung und Schraffur.

