

Gebrauchsanweisung mit Garantiebedingungen und Garantiekarte

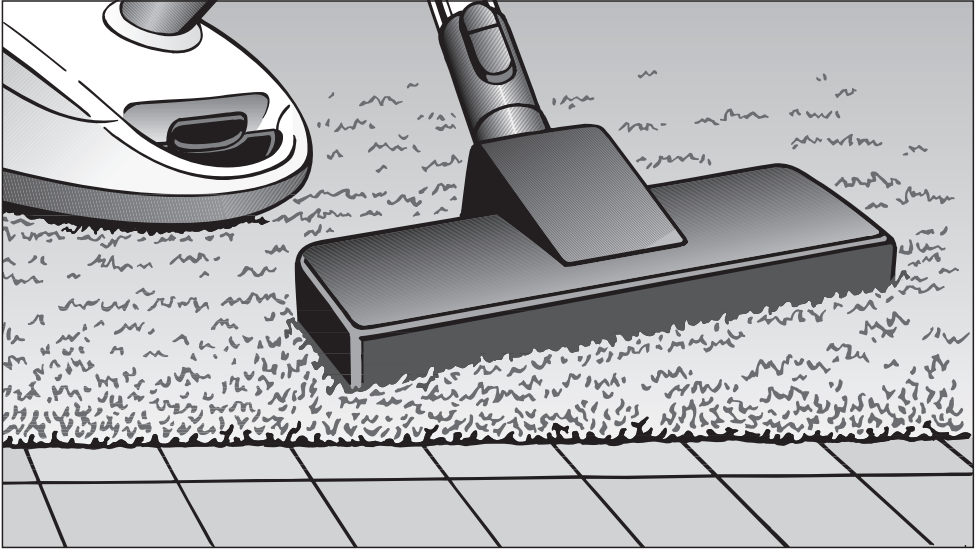

Bodenstaubsauger

de - DE

Diese Gebrauchsanweisung beschreibt die Grundmodelle S 760 – S 768 sowie darauf basierende Sondermodelle mit eigenem Namen / eigener Verkaufsbezeichnung.

M.-Nr. 07 647 980

Inhalt

Ihr Beitrag zum Umweltschutz	3
Gerätebeschreibung	4
Sicherheitshinweise und Warnungen	6
Vor dem Gebrauch	9
Verwendung des mitgelieferten Zubehörs	12
Gebrauch	13
Anschlusskabel	13
Ein- und Ausschalten	14
Saugleistung wählen	15
Nebenluftsteller öffnen	15
Abstellen, Transportieren und Aufbewahren	16
Wartung	18
Wo bekomme ich Staubbeutel und Filter?	18
Welche Staubbeutel und Filter sind richtig?	18
Wann tausche ich den Staubbeutel aus?	19
Wie tausche ich den Staubbeutel aus?	20
Wann tausche ich den Abluffilter aus?	21
Wie tausche ich den Abluffilter Air Clean aus?	22
Wie tausche ich die Abluffilter Active Air Clean und Active HEPA aus?	23
Abluffilter umrüsten	24
Wann tausche ich den Motorschutzfilter aus?	25
Wie tausche ich den Motorschutzfilter aus?	25
Wann tausche ich die Fadenheber aus?	26
Wie tausche ich die Fadenheber aus?	26
Pflege / Störungen / Kundendienst	27
Nachkaufbares Zubehör	28
Garantiebedingungen / Garantiekarte	30

Entsorgung der Verkaufsverpackung

Die Verpackung schützt den Staubsauger vor Transportschäden. Die Verpackungsmaterialien sind nach umweltverträglichen und entsorgungstechnischen Gesichtspunkten ausgewählt und deshalb recycelbar.

Das Rückführen der Verpackung in den Materialkreislauf spart Rohstoffe und verringert das Abfallaufkommen. Geben Sie die Verpackung zur Entsorgung in die dualen Systeme (z. B. gelber Sack / gelbe Tonne).

Entsorgung der Staubbeutel und der eingesetzten Filter

Staubbeutel und Filter sind aus umweltverträglichen Materialien hergestellt. Die Filter können Sie über den normalen Hausmüll entsorgen. Dies trifft auch auf den Staubbeutel zu, sofern er keinen im Hausmüll verbotenen Schmutz enthält.

Entsorgung des Altgerätes

Entnehmen Sie vor der Entsorgung des Altgerätes den Staubbeutel und die eingesetzten Filter und geben Sie diese Teile in den Hausmüll.

Elektrische und elektronische Altgeräte enthalten vielfach noch wertvolle Materialien. Sie enthalten aber auch schädliche Stoffe, die für ihre Funktion und Sicherheit notwendig waren. Im Restmüll oder bei falscher Behandlung können diese der menschlichen Gesundheit und der Umwelt schaden. Geben Sie Ihr Altgerät deshalb auf keinen Fall in den Restmüll.

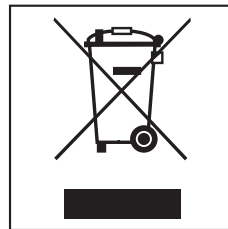

Nutzen Sie stattdessen die von Ihrem Wohnort eingerichtete Sammelstelle zur Rückgabe und Verwertung elektrischer und elektronischer Altgeräte. Informieren Sie sich gegebenenfalls bei Ihrem Händler.

Bitte sorgen Sie dafür, dass Ihr Altgerät bis zum Abtransport kindersicher aufbewahrt wird.

Gerätebeschreibung



- ① Handgriff
- ② Nebenluftsteller
- ③ Entriegelungstaste
- ④ Teleskopsaugrohr *
- ⑤ Verstellknopf für Teleskopsaugrohr *
- ⑥ Entriegelungstaste für Staubraumdeckel
- ⑦ Motorschutzfilter
- ⑧ Staubbeutel
- ⑨ Bodendüse *
- ⑩ Tragegriff
- ⑪ Saugrohrhalterung
- ⑫ Abluftfilter *
- ⑬ Anschlusskabel
- ⑭ Tritttaste für automatische Kabelaufwicklung
- ⑮ Saugleistungswähler
- ⑯ Park-System
- ⑰ Ein- / Austaste
- ⑱ Zubehörfach
- ⑲ Staubbeutel-Wechselanzeige
- ⑳ Entriegelungstaste für Zubehörfach
- ㉑ Saugstutzen
- ㉒ Saugschlauch

Die Abbildung beschreibt die Maximalausstattung des Staubsaugers.

Je nach Modell können die mit * gekennzeichneten Ausstattungsmerkmale in ihrer Ausführung unterschiedlich bzw. nicht vorhanden sein.

Sicherheitshinweise und Warnungen

Dieser Staubsauger entspricht den vorgeschriebenen Sicherheitsbestimmungen. Ein unsachgemäßer Gebrauch kann jedoch zu Schäden an Personen und Sachen führen.

Lesen Sie vor dem ersten Gebrauch des Staubsaugers die Gebrauchsanweisung. Sie gibt wichtige Hinweise für die Sicherheit, den Gebrauch und die Wartung des Staubsaugers. Dadurch schützen Sie sich und andere und vermeiden Schäden an dem Staubsauger.

Bewahren Sie die Gebrauchsanweisung auf und geben Sie diese an einen eventuellen Nachbesitzer weiter.

Bestimmungsgemäße Verwendung

- ▶ Dieser Staubsauger ist dazu bestimmt, im Haushalt und in haushaltsähnlichen Umgebungen verwendet zu werden, wie beispielsweise:
 - in Läden, Büros und anderen ähnlichen Arbeitsumgebungen
 - in landwirtschaftlichen Anwesen
 - von Kunden in Ferienwohnungen und weiteren typischen Wohnumfeldern.
- ▶ Dieser Staubsauger ist nicht für den Gebrauch im Außenbereich bestimmt.

▶ Benutzen Sie den Staubsauger ausschließlich im haushaltsüblichen Rahmen zum Aufsaugen von trockenem Sauggut. Menschen und Tiere dürfen Sie mit dem Staubsauger nicht absaugen. Alle anderen Anwendungsarten, Umbauten und Veränderungen des Staubsaugers sind unzulässig. Miele haftet nicht für Schäden, die durch bestimmungswidrigen Gebrauch oder falsche Bedienung verursacht werden.

▶ Personen, die aufgrund ihrer physischen, sensorischen oder geistigen Fähigkeiten oder ihrer Unerfahrenheit oder Unkenntnis nicht in der Lage sind, den Staubsauger sicher zu bedienen, dürfen diesen Staubsauger nicht ohne Aufsicht oder Anweisung durch eine verantwortliche Person benutzen.

Kinder im Haushalt

- ▶ Beaufsichtigen Sie Kinder, die sich in der Nähe des Staubsaugers aufhalten. Lassen Sie Kinder nie mit dem Staubsauger spielen.
- ▶ Kinder dürfen den Staubsauger nur ohne Aufsicht benutzen, wenn ihnen die Bedienung des Staubsaugers so erklärt wurde, dass sie den Staubsauger sicher bedienen können. Kinder müssen mögliche Gefahren einer falschen Bedienung erkennen können.

Technische Sicherheit

▶ Vergleichen Sie die Anschlussdaten auf dem Typenschild des Staubsaugers (Netzspannung und Frequenz) mit denen Ihres Elektronetzes. Diese Daten müssen unbedingt übereinstimmen, damit keine Schäden an dem Staubsauger auftreten.

Sicherheitshinweise und Warnungen

- ▶ Die Netzsteckdose muss über eine Sicherung 16 A oder 10 A träge abgesichert sein.
- ▶ Kontrollieren Sie den Staubsauger vor der Benutzung auf sichtbare Schäden. Nehmen Sie einen beschädigten Staubsauger nicht in Betrieb. Ein beschädigter Staubsauger kann Ihre Sicherheit gefährden.
- ▶ Eine Reparatur des Staubsaugers während der Garantiezeit darf nur von einem von Miele autorisierten Kundendienst ausgeführt werden, da sonst bei nachfolgenden Schäden kein Garantieanspruch besteht.
- ▶ Benutzen Sie das Anschlusskabel nicht zum Tragen des Staubsaugers und ziehen Sie den Netzstecker nicht am Anschlusskabel aus der Steckdose. Ziehen Sie das Anschlusskabel nicht über scharfe Kanten und quetschen Sie es nicht ein, z. B. unter Türen. Vermeiden Sie häufiges Überfahren des Anschlusskabels mit dem Staubsauger. Anschlusskabel, Netzstecker und Steckdose können dabei beschädigt werden und Ihre Sicherheit gefährden. Sie dürfen den Staubsauger dann in keinem Fall benutzen.
- ▶ Benutzen Sie den Staubsauger nicht, wenn das Anschlusskabel beschädigt ist. Ein beschädigtes Anschlusskabel kann Ihre Sicherheit gefährden.
- ▶ Lassen Sie ein beschädigtes Anschlusskabel nur komplett mit der Kabeltrommel austauschen. Aus Sicherheitsgründen darf der Austausch nur von einer von Miele autorisierten Fachkraft oder vom Miele Kundendienst vorgenommen werden.
- ▶ Lassen Sie Reparaturen nur von einer von Miele autorisierten Fachkraft ausführen. Durch unsachgemäße Reparaturen können erhebliche Gefahren für den Benutzer entstehen.
- ▶ An der Unterseite des Handgriffs befindet sich eine Metalleinlage zur Vermeidung von unangenehmen Wirkungen elektrostatischer Entladungen. Achten Sie darauf, dass Ihre Hand diese Metalleinlage beim Saugen umfasst.
- ▶ Schalten Sie den Staubsauger aus, wenn Sie das Zubehör wechseln; das ist besonders wichtig beim Anschluss einer Elektro- oder Turbobürste.
- ▶ Schalten Sie den Staubsauger nach Gebrauch und vor jeder Reinigung / Wartung aus. Ziehen Sie den Netzstecker aus der Steckdose. Bei Verwendung einer Akku-Elektrobürste ist diese ebenfalls auszuschalten.
- ▶ Tauchen Sie den Staubsauger niemals in Wasser und reinigen Sie ihn nur trocken oder mit einem leicht feuchten Tuch. Feuchtigkeit im Staubsauger birgt die Gefahr eines elektrischen Schlages.

Sachgemäßer Gebrauch

- ▶ Benutzen Sie den Staubsauger nicht ohne Staubbeutel, Motorschutzfilter und Abluftfilter. Er kann sonst beschädigt werden.

Sicherheitshinweise und Warnungen

▶ Wenn kein Staubbeutel eingesetzt ist, können Sie den Staubraumdeckel nicht schließen. Wenden Sie keine Gewalt an.

▶ Saugen Sie keine Flüssigkeiten und keinen feuchten Schmutz auf. Das kann zu erheblichen Funktionsstörungen führen; außerdem kann der Schutz gegen einen elektrischen Schlag beeinträchtigt werden. Lassen Sie feucht gereinigte oder schampunierte Teppiche und Teppichböden vor dem Absaugen vollständig trocknen.

▶ Saugen Sie keinen Tonerstaub auf. Toner, der z. B. bei Druckern oder Kopiergeräten verwendet wird, kann elektrisch leitfähig sein. Außerdem wird er eventuell vom Filtersystem des Staubsaugers nicht völlig ausgefiltert und kann so über das Gebläse wieder in die Raumluft gelangen.

▶ Saugen Sie keine brennenden oder glühenden Gegenstände, wie z. B. Zigaretten oder scheinbar verloschene Asche bzw. Kohle auf. Der Staubsauger kann in Brand geraten.

▶ Saugen Sie keine leicht entflammbaren oder explosiven Stoffe oder Gase auf und saugen Sie nicht an Orten, an denen solche Stoffe gelagert sind. Der Staubsauger kann explodieren.

▶ Saugen Sie keine schweren, harten oder scharfkantigen Gegenstände auf. Der Staubsauger kann blockiert und beschädigt werden.

▶ Vermeiden Sie beim Saugen mit einer Saugdüse oder dem Saugrohr, in Kopfnähe zu kommen. Es besteht Verletzungsgefahr.

▶ Beobachten Sie die Staubbeutel-Wechselanzeige und prüfen bzw. wechseln Sie den Staubbeutel, wenn die Wechselanzeige einen vollen Staubbeutel anzeigt. Kontrollieren bzw. wechseln Sie bei dieser Gelegenheit auch den Motorschutzfilter und den Abluftfilter. Ein voller Staubbeutel oder verstopfte Filter vermindern die Saugleistung des Staubsaugers. Außerdem kann der Staubsauger so warm werden, dass der Temperaturbegrenzer den Staubsauger ausschaltet, siehe Kapitel "Störungen".

Zubehör

▶ Fassen Sie beim Saugen mit einer Miele Elektro- oder Turbobürste nicht in die laufende Bürstenwalze. Es besteht Verletzungsgefahr.

▶ Achten Sie beim Saugen mit dem Handgriff ohne ein aufgestecktes Zubehörteil darauf, dass der Handgriff nicht beschädigt ist. Es besteht Verletzungsgefahr.

▶ Staubbeutel sind Einwegartikel. Entsorgen Sie volle Staubbeutel. Verwenden Sie diese nicht mehrfach. Verstopfte Poren reduzieren die Saugleistung des Staubsaugers.

▶ Verwenden Sie nur Staubbeutel, Filter und Zubehör mit dem "Original Miele"-Logo. Nur dafür kann der Hersteller die Sicherheit gewährleisten.

Der Hersteller haftet nicht für Schäden, die infolge von Nichtbeachtung der Sicherheitshinweise und Warnungen verursacht werden.

Saugschlauch anschließen

- Stecken Sie den Saugstutzen bis zum deutlichen Einrasten in die Saugöffnung.

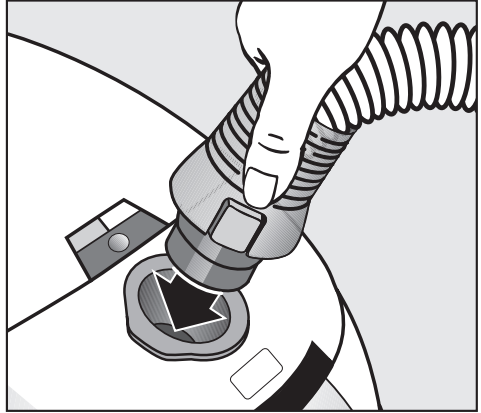

Saugschlauch abnehmen

- Drücken Sie die Entriegelungstasten seitlich am Saugstutzen und ziehen Sie ihn aus der Saugöffnung.

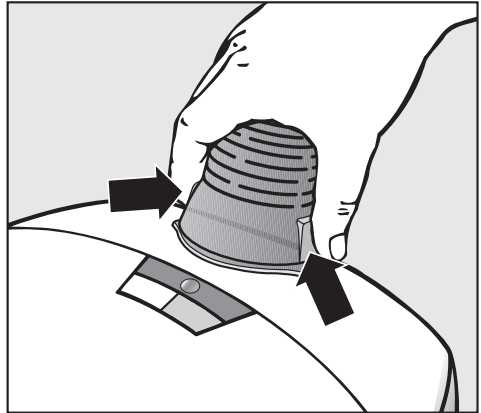

Vor dem Gebrauch

Je nach Modell verfügt Ihr Staubsauger über eine der folgenden Saugrohrvarianten.

- EasyLock Saugrohr
- Teleskopsaugrohr

EasyLock Saugrohre zusammenstecken

- Nehmen Sie das Saugrohr mit dem Verbindungsstück und stecken Sie es nach links und rechts drehend in das zweite Saugrohr, bis die Verriegelung deutlich einrastet.
- Schieben Sie das Verbindungsstück bis zum Einrasten nach oben.

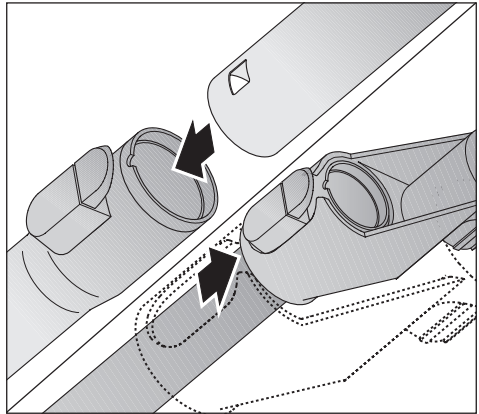

Saugschlauch und Saugrohr zusammenstecken

- Stecken Sie den Handgriff des Saugschlauches in das EasyLock Saugrohr / Teleskopsaugrohr, bis er deutlich einrastet. Führen Sie dazu die Einführhilfen beider Teile aufeinander zu.
- Drücken Sie die Entriegelungstaste, wenn Sie die Teile voneinander trennen möchten und ziehen Sie den Handgriff mit einer leichten Drehung aus dem Saugrohr.

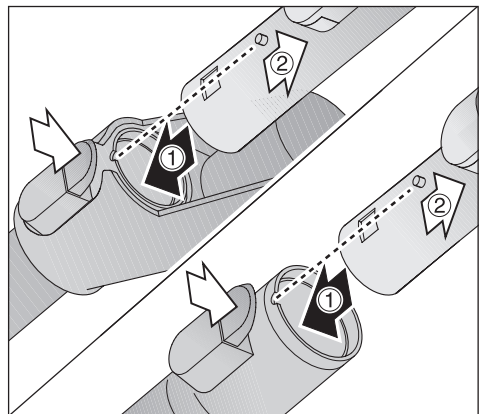

Teleskopsaugrohr einstellen

Dieses Teleskopsaugrohr besteht aus zwei ineinander gesteckten Rohrteilen, die Sie auf die jeweils bequemste Länge auseinander ziehen können.

- Drücken Sie den Verstellknopf und stellen Sie das Teleskopsaugrohr auf die gewünschte Länge ein.

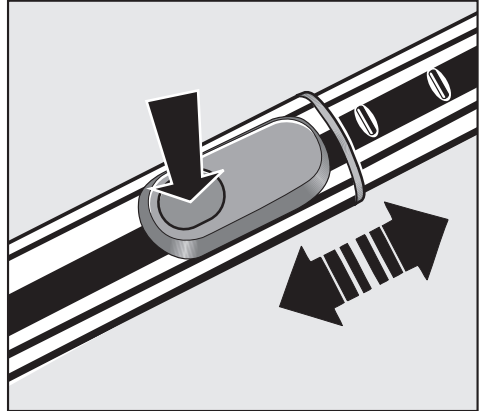

Bodendüse aufstecken

- Stecken Sie die Bodendüse nach links und rechts drehend auf das Saugrohr, bis die Verriegelung deutlich einrastet.
- Drücken Sie die Entriegelungstaste, wenn Sie die Bodendüse vom Saugrohr abnehmen möchten.

Die Bodendüse ist für das tägliche Saugen von Teppichen, Teppichböden und unempfindlichen Hartböden geeignet. Für andere Bodenbeläge empfehlen wir die Verwendung spezieller Miele Bürsten (siehe Kapitel "Nachkaufbares Zubehör").

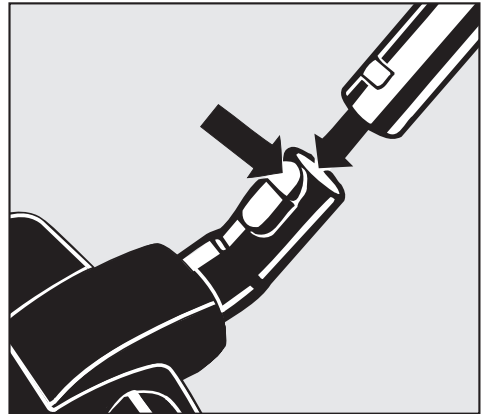

Beachten Sie jedoch in erster Linie die Reinigungs- und Pflegeanweisung Ihres Bodenbelag-Herstellers.

Saugen Sie Teppiche und Teppichböden mit versenkter Borstenleiste:

- Drücken Sie die Fußtaste .

Saugen Sie unempfindliche Hartböden mit herausgestellter Borstenleiste:

- Drücken Sie die Fußtaste .

Saugen Sie Böden mit sehr tiefen Fugen oder Ritzen immer mit der Bodendüse mit herausgestellter Borstenleiste.

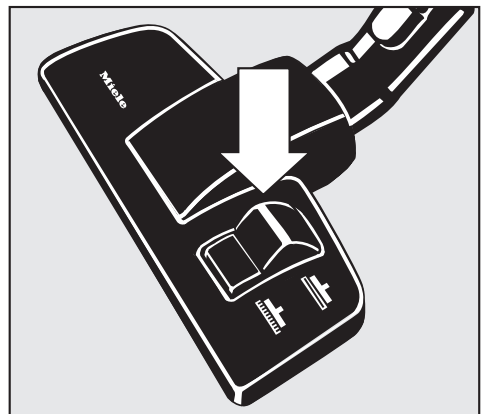

Verwendung des mitgelieferten Zubehörs

Um möglichst vielen Saugsituationen gerecht zu werden, liegen dem Staubsauger - außer der Bodendüse - noch weitere Teile bei.

① Fugendüse

Zum Aussaugen von Falten, Fugen und Ecken.

② Saugpinsel

Für Profilleisten, verzierte oder geschnittene Gegenstände u. ä.
Der Pinselkopf ist drehbar und kann dadurch in die jeweils günstigste Stellung gedreht werden.

③ Polsterdüse

Zum Absaugen von Polstermöbeln, Matratzen, Kissen, Vorhängen usw.

Saugzubehör entnehmen

- Drücken Sie die Entriegelungstaste und öffnen Sie das Zubehörfach.
- Entnehmen Sie das gewünschte Zubehör.

Das Zubehör können Sie entweder auf den Handgriff oder auf das Saugrohr stecken, je nachdem wie es für Sie in der jeweiligen Saugsituation am bequemsten ist.

- Schließen Sie das Zubehörfach, indem Sie den Deckel fest zudrücken.

Bodendüse

Auch geeignet zum Absaugen von Treppenstufen.

Saugen Sie Treppen aus Sicherheitsgründen von unten nach oben ab.

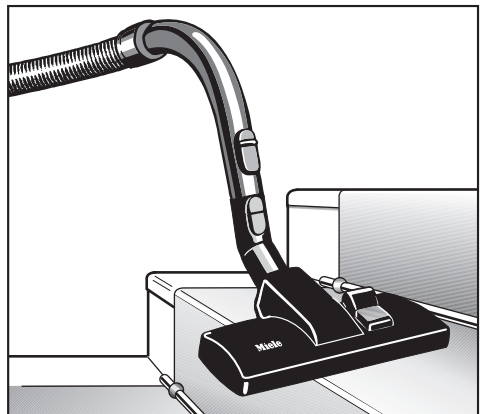
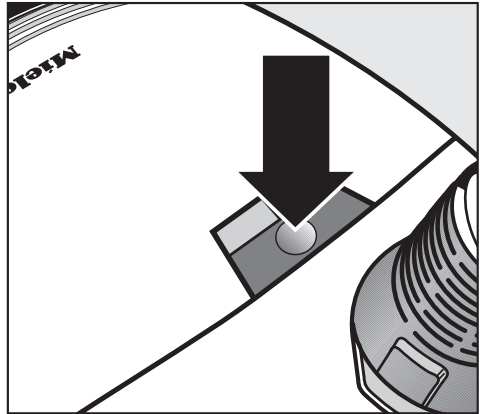

Anschlusskabel

Herausziehen

- Ziehen Sie das Anschlusskabel bis zur gewünschten Länge heraus (max. ca. 6,5 m).

 Das Anschlusskabel müssen Sie bei einer Betriebszeit von länger als 30 Minuten komplett herausziehen. Gefahr der Überhitzung und Schädigung.

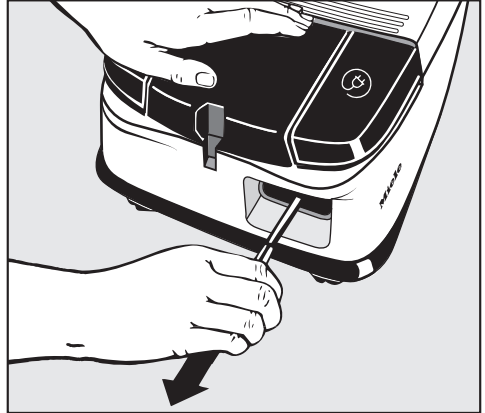

Aufrollen

- Ziehen Sie den Netzstecker aus der Steckdose.
- Treten Sie die Taste für die automatische Kabelaufwicklung - das Anschlusskabel rollt automatisch auf.

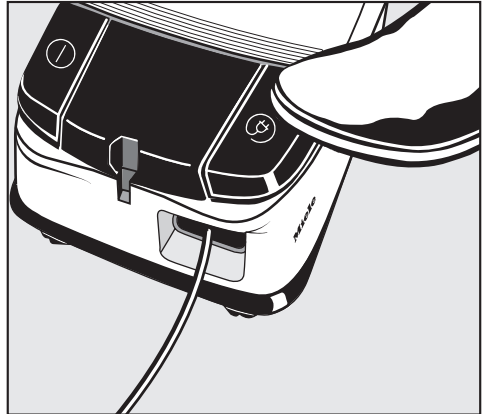

Gebrauch

Ein- und Ausschalten

- Treten Sie die Ein- / Austaste.

Beim Saugen

- Ziehen Sie den Staubsauger beim Saugen wie einen Schlitten hinter sich her. Sie können den Staubsauger auch aufrecht stehend benutzen, z. B. beim Absaugen von Treppen oder Gardinen.

 Beim Saugen - vor allem von Feinstaub, wie z. B. Bohrstaub, Sand, Gips, Mehl usw. - kommt es naturgemäß zu elektrostatischen Aufladungen, welche sich in bestimmten Situationen entladen können. Um die unangenehme Wirkung der elektrostatischen Entladungen zu vermeiden, ist an der Unterseite des Handgriffes eine Metalleinlage eingearbeitet. Achten Sie deshalb darauf, dass Ihre Hand während des Saugens dauerhaft diese Metalleinlage berührt.

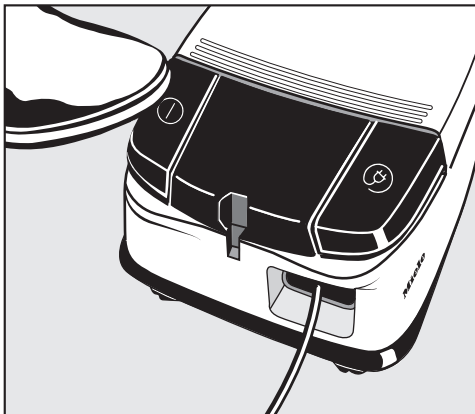

Saugleistung wählen

Sie können die Saugleistung des Staubsaugers der jeweiligen Saugsituation anpassen. Durch Reduzierung der Saugleistung verringern Sie die Schiebekraft an der Bodendüse deutlich.

Den Leistungsstufen sind Symbole zugeordnet, die beispielhaft zeigen, wofür die jeweilige Leistungsstufe zu empfehlen ist.

-  - Gardinen, Textilien
-  - Polstermöbel, Kissen
-  - hochwertige Veloursteppiche, Brücken und Läufer
-  - energiesparendes tägliches Saugen bei geringer Geräuschentwicklung
-  - Teppiche und Teppichböden aus Schlingenware
-  - Hartböden, stark verschmutzte Teppiche und Teppichböden

Drehregler

- Drehen Sie den Saugleistungswähler auf die gewünschte Leistungsstufe.

Nebenluftsteller öffnen

Sie können die Saugleistung bequem kurzzeitig reduzieren, z. B. um ein Festsaugen an textilen Bodenbelägen zu verhindern.

- Öffnen Sie den Nebenluftsteller nur so weit, bis sich die Saugdüse leicht bewegen lässt.

Dadurch verringert sich die Schiebekraft an der jeweils verwendeten Saugdüse.

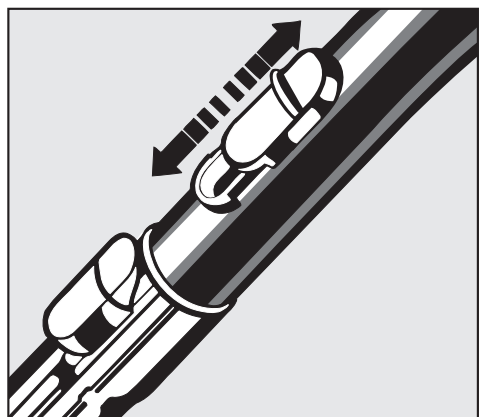
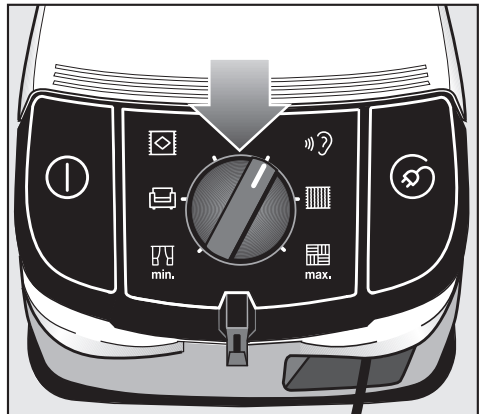

Abstellen, Transportieren und Aufbewahren

Park-System

In kurzen Saugpausen können Sie das Saugrohr mit der Bodendüse bequem am Staubsauger abstellen.

- Stecken Sie die Bodendüse mit dem Parknocken von oben in das Park-System.

Befindet sich der Staubsauger hierbei auf einer schrägen Fläche, z. B. auf einer Rampe, so

- schieben Sie die Rohrteile des Teleskopsaugrohres komplett ein
- nutzen Sie das Park-System nicht, wenn Ihr Staubsauger mit einem EasyLock Saugrohr ausgestattet ist.

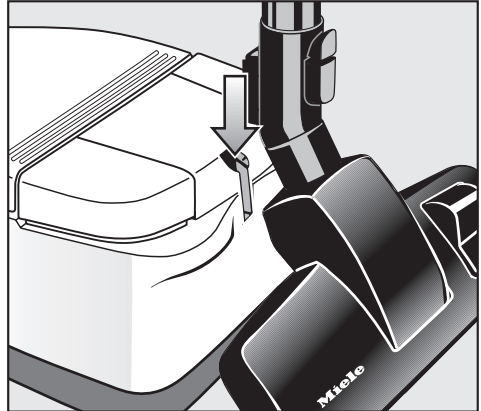

Abstellen, Transportieren und Aufbewahren

Transportieren und aufbewahren

Ist Ihr Staubsauger mit einem EasyLock Saugrohr ausgestattet, so ist es hilfreich, die beiden Rohrteile voneinander zu trennen.

- Drücken Sie die Entriegelungstaste am unteren Saugrohr und ziehen Sie das obere Saugrohr heraus.
- Stecken Sie das Verbindungsstück des oberen Saugrohrs in das untere Saugrohr.

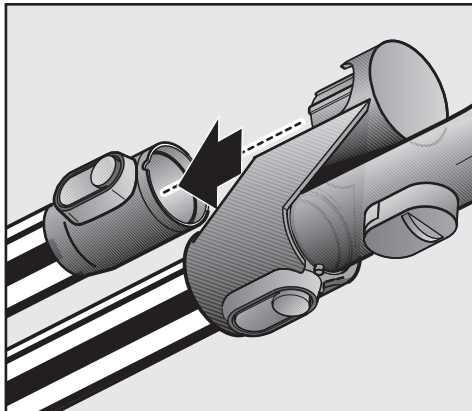

Ist Ihr Staubsauger mit einem Teleskopsaugrohr ausgestattet, so ist es hilfreich, die Rohrteile komplett einzuschieben.

- Stellen Sie den Staubsauger aufrecht hin.
- Stecken Sie die Bodendüse mit dem Parknocken von oben in die Saugrohrhalterung.

So können Sie den Staubsauger bequem tragen oder zum Aufbewahren abstellen.

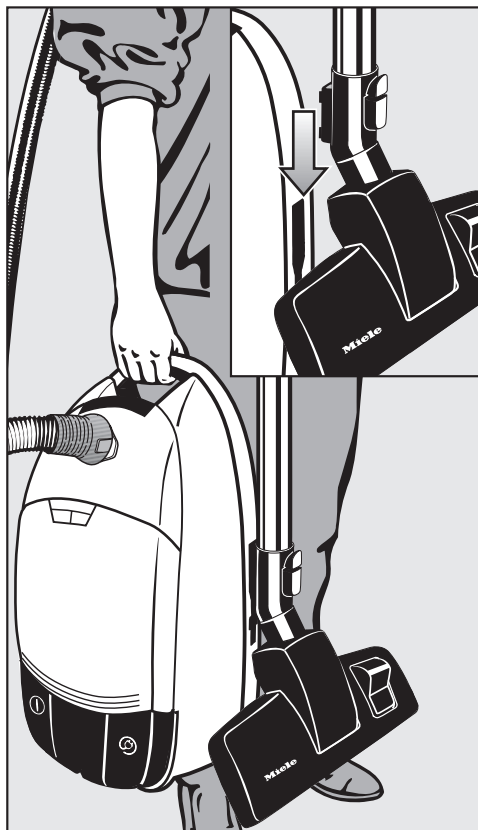

⚠ Schalten Sie den Staubsauger vor jeder Wartung aus und ziehen Sie den Netzstecker aus der Steckdose. Bei Verwendung einer Akku-Elektrobürste ist diese ebenfalls auszuschalten.

Das Miele Filtersystem besteht aus drei Komponenten.

- Staubbeutel
- Abluftfilter
- Motorschutzfilter

Um die einwandfreie Saugleistung des Staubsaugers zu gewährleisten, müssen Sie diese Filter von Zeit zu Zeit austauschen.

Verwenden Sie nur Staubbeutel, Filter und Zubehör mit dem "Original Miele"-Logo. Nur dann kann die Saugleistung des Staubsaugers optimal ausgenutzt und das bestmögliche Reinigungsergebnis erreicht werden.

⚠ Die Verwendung von Staubbeuteln aus Papier oder papierähnlichen Materialien sowie von Staubbeuteln mit einer Halteplatte aus Pappe kann ebenso zu schwerwiegenden Schäden am Staubsauger führen und einen Verlust der Garantie nach sich ziehen wie der Einsatz von Staubbeuteln ohne "Original Miele"-Logo.

Wo bekomme ich Staubbeutel und Filter?

Original Miele Staubbeutel und Filter erhalten Sie bei Ihrem Fachhändler oder beim Miele Werkkundendienst sowie im Miele Onlineshop.



Welche Staubbeutel und Filter sind richtig?

Original Miele Staubbeutel mit roter Halteplatte vom Typ **F/J/M** und Original Miele Filter erkennen Sie an dem "Original Miele"-Logo auf der Verpackung oder direkt auf dem Staubbeutel.



In jeder Packung Miele Staubbeutel liegt zusätzlich ein Abluftfilter Air Clean und ein Motorschutzfilter.

Möchten Sie Original Miele Abluftfilter einzeln nachkaufen, so nennen Sie Ihrem Fachhändler oder dem Miele Werkkundendienst die Modellbezeichnung Ihres Staubsaugers, damit Sie die richtigen Teile bekommen. Sie können diese Teile aber auch bequem im Miele Onlineshop bestellen.

Selbstverständlich können Sie anstelle des serienmäßig eingesetzten Abluftfilters ebenso einen der anderen Original Miele Abluftfilter einsetzen (siehe Kapitel "Nachkaufbares Zubehör").

Wann tausche ich den Staubbeutel aus?

Wenn die Farbskala das Sichtfenster der Staubbeutel-Wechselanzeige rot ausfüllt, müssen Sie den Staubbeutel austauschen.

Staubbeutel sind Einwegartikel. Entsorgen Sie volle Staubbeutel. Verwenden Sie diese nicht mehrfach. Verstopfte Poren reduzieren die Saugleistung des Staubsaugers.

Zur Prüfung

- Stecken Sie die Bodendüse auf. Alle anderen Düsen beeinflussen die Funktion der Staubbeutel-Wechselanzeige.
- Schalten Sie den Staubsauger ein und stellen Sie den Saugleistungswähler auf maximale Saugleistung.
- Heben Sie die Bodendüse ein Stück vom Fußboden ab. Wenn die Staubbeutel-Wechselanzeige jetzt einen vollen Staubbeutel anzeigt, müssen Sie ihn austauschen.

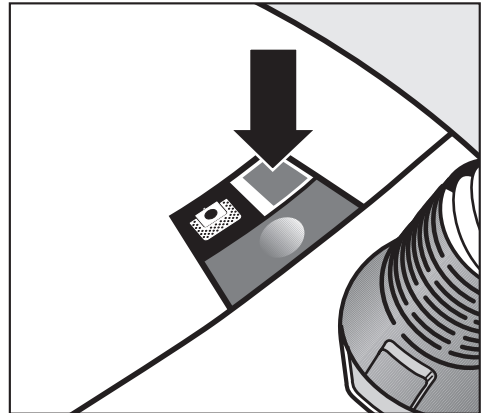

Funktion der Staubbeutel-Wechselanzeige

Die Funktion der Anzeige ist auf Mischstaub ausgelegt, so wie er im Haushalt überwiegend anfällt: Staub, Haare, Teppichfussel, Fäden, Sand usw.

Wenn Sie jedoch viel Feinstaub, wie z. B. Bohrstaub, Sand, eventuell auch Gips oder Mehl saugen, verstopfen die Poren des Staubbeutels sehr schnell. Die Staubbeutel-Wechselanzeige wird dann bereits "voll" anzeigen, selbst wenn der Staubbeutel noch nicht voll ist. Er muss dann ausgetauscht werden, da die Saugleistung durch die verstopften Poren reduziert ist.

Saugen Sie aber viele Haare, Teppich-, Wollfusseln usw. auf, so kann die Staubbeutel-Wechselanzeige erst reagieren, wenn der Staubbeutel bereits prall gefüllt ist.

Wartung

Wie tausche ich den Staubbeutel aus?

- Drücken Sie die Entriegelungstaste in der Griffmulde und klappen Sie den Staubraumdeckel bis zum Einrasten nach oben auf.

Dabei schließt sich der Hygieneverschluss des Staubbeutels automatisch, so dass kein Staub entweichen kann.

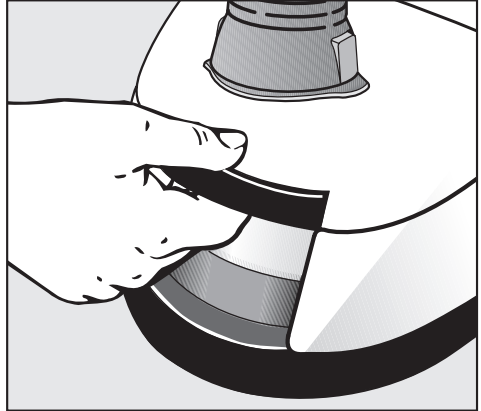

- Ziehen Sie den Staubbeutel an der Griffflasche aus der Aufnahme.

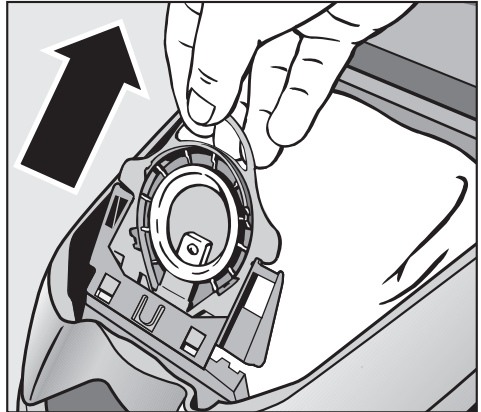

- Stecken Sie den neuen Staubbeutel bis zum Anschlag in die Aufnahme. Lassen Sie ihn dabei so zusammengefaltet, wie Sie ihn der Verpackung entnehmen.

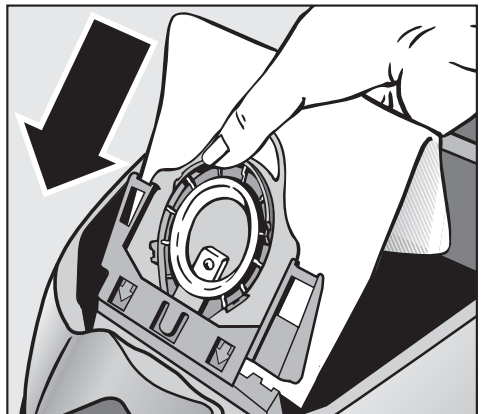

- Entfalten Sie den Staubbeutel im Staubraum so weit wie möglich.
- Schließen Sie den Staubraumdeckel bis zum deutlichen Einrasten und achten Sie darauf, dass der Staubbeutel dabei nicht eingeklemmt wird.

 Eine Leerbetriebssperre verhindert das Schließen des Staubraumdeckels, wenn kein Staubbeutel eingesteckt ist. Keine Gewalt anwenden!

Wann tausche ich den Abluftfilter aus?

Je nach Modell ist serienmäßig einer der folgenden Abluftfilter eingesetzt.

a Air Clean

Tauschen Sie diesen Abluftfilter immer dann, wenn Sie eine neue Packung Miele Staubbeutel anbrechen. In jeder Packung Miele Staubbeutel liegt zusätzlich ein Abluftfilter Air Clean.

b Active Air Clean SF-AAC 30 (schwarz)

c Active HEPA SF-AH 30 (blau)

Tauschen Sie diese Abluftfilter jeweils nach ca. einem Jahr. Den Zeitpunkt können Sie auf dem Abluftfilter notieren.

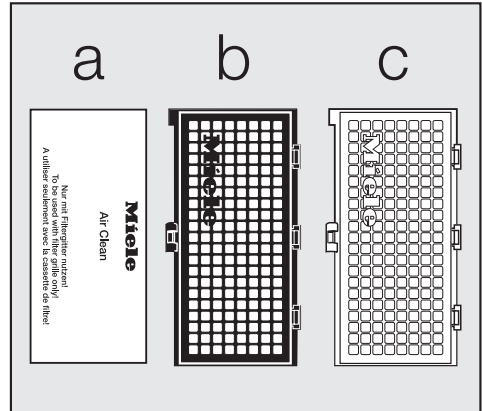

Wartung

Wie tausche ich den Abluftfilter Air Clean aus?

Achten Sie darauf, dass immer nur ein Abluftfilter eingesetzt ist.

- Öffnen Sie den Staubraumdeckel.
- Entriegeln Sie das Filtergitter und nehmen Sie den verbrauchten Abluftfilter Air Clean an der sauberen Hygiene­fläche (Pfeil) heraus.

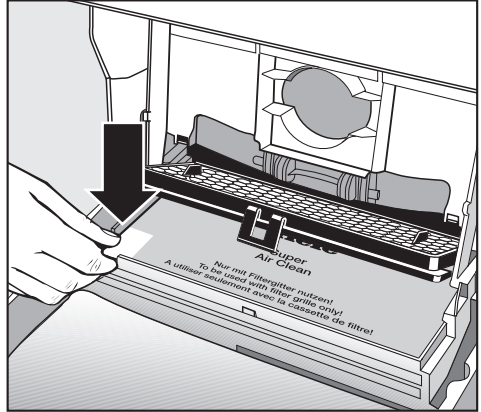

- Legen Sie den neuen Abluftfilter Air Clean ein. Die Lage des Filters ist beliebig.

Möchten Sie aber einen Abluftfilter Active Air Clean oder Active HEPA einsetzen, so beachten Sie dazu unbedingt das Kapitel "Wartung - Abluftfilter umrüsten".

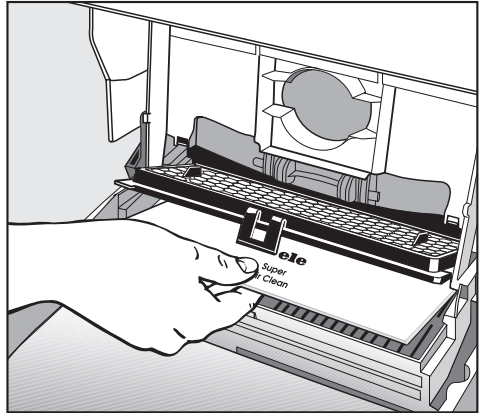

- Fixieren und verriegeln Sie das Filtergitter.
- Schließen Sie den Staubraumdeckel bis zum deutlichen Einrasten.

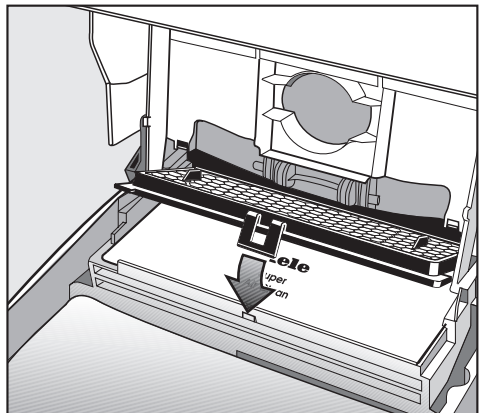

Wie tausche ich die Abluftfilter Active Air Clean und Active HEPA aus?

Achten Sie darauf, dass immer nur ein Abluftfilter eingesetzt ist.

- Öffnen Sie den Staubraumdeckel.
 - Entriegeln Sie den Abluftfilter und entnehmen Sie ihn.
 - Legen Sie den neuen Abluftfilter ein, fixieren Sie ihn nach hinten und verriegeln Sie ihn.
- Möchten Sie aber einen Abluftfilter Air Clean einsetzen, so beachten Sie dazu unbedingt das Kapitel "Wartung - Abluftfilter umrüsten".
- Schließen Sie den Staubraumdeckel bis zum deutlichen Einrasten.

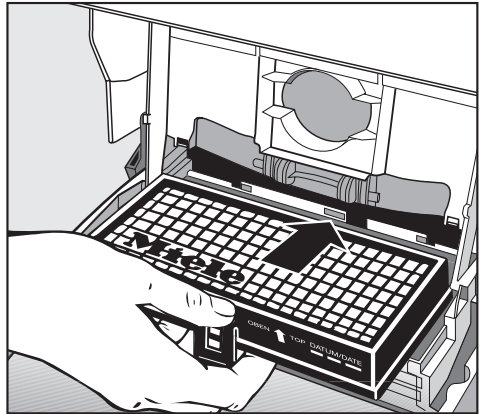
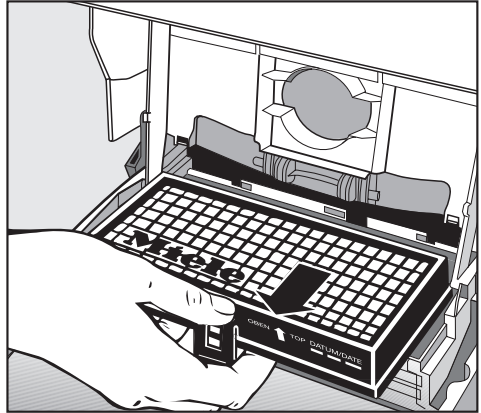

Wartung

Abluftfilter umrüsten

Je nach Modell ist serienmäßig einer der folgenden Abluftfilter eingesetzt.

- a** Air Clean
- b** Active Air Clean SF-AAC 30 (schwarz)
- c** Active HEPA SF-AH 30 (blau)

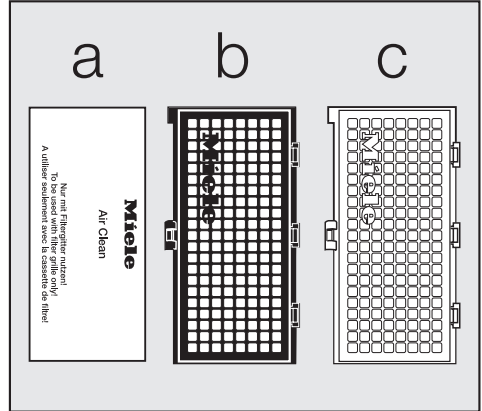

Beim Umrüsten beachten

1. Wenn Sie anstelle des Abluftfilters **a** den Abluftfilter **b** oder **c** einsetzen, so müssen Sie zusätzlich das Filtergitter herausnehmen und dafür den entsprechenden neuen Abluftfilter einsetzen.
2. Wenn Sie anstelle des Abluftfilters **b** oder **c** den Abluftfilter **a** einsetzen, so müssen Sie zusätzlich unbedingt ein Filtergitter * einsetzen.

* Filtergitter - siehe Kapitel "Nachkaufbares Zubehör"

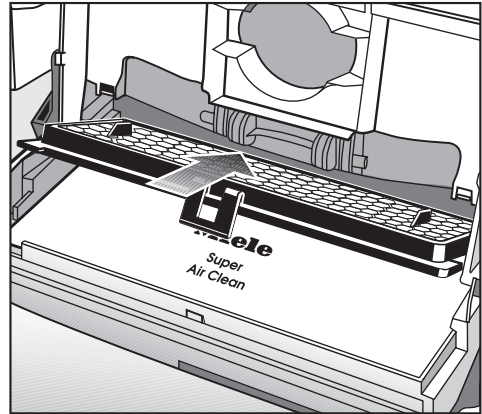

Achten Sie darauf, dass immer nur ein Abluftfilter eingesetzt ist.

Wann tausche ich den Motorschutzfilter aus?

Immer dann, wenn Sie eine neue Packung Miele Staubbeutel anbrechen.

In jeder neuen Packung Miele Staubbeutel liegt zusätzlich ein Motorschutzfilter.

Wie tausche ich den Motorschutzfilter aus?

- Öffnen Sie den Staubraumdeckel.
- Klappen Sie den Filterrahmen auf und tauschen Sie den Motorschutzfilter aus.
- Schließen Sie den Filterrahmen.
- Schließen Sie den Staubraumdeckel bis zum deutlichen Einrasten.

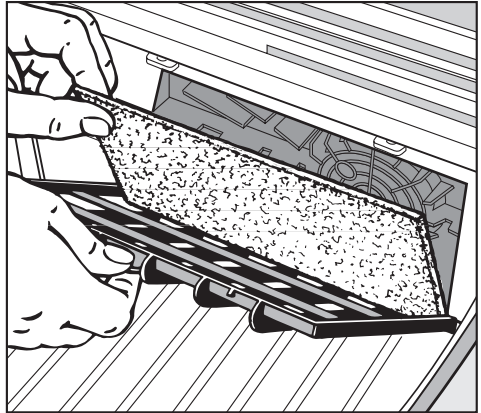

Wartung

Wann tausche ich die Fadenheber aus?

Die Fadenheber am Saugmund der Bodendüse sind austauschbar. Erneuern Sie die Fadenheber, wenn der Flor verschlissen ist.

Wie tausche ich die Fadenheber aus?

- Heben Sie die Fadenheber, z. B. mit einem Messer, aus den Einsteckschlitzen. Dazu sind jeweils zwei Einkerbungen angebracht.
- Ersetzen Sie die Fadenheber durch neue.

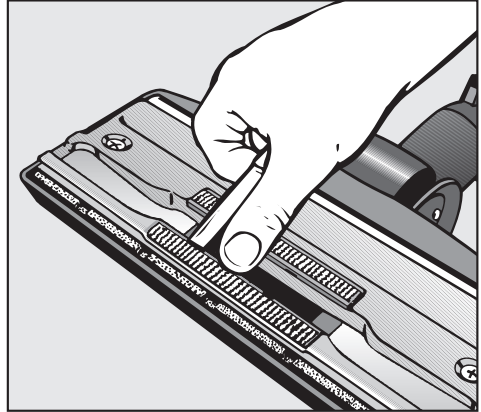

Fäden oder Haare haben sich um die Laufrolle der Bodendüse gewickelt

- ① Entriegeln Sie die Rollenachse (Bajonetverschluss) mit einer Münze.
 - ② Drücken Sie die Rollenachse heraus und entnehmen Sie diese.
 - ③ Entnehmen Sie die Laufrolle.
- Entfernen Sie anschließend Fäden und Haare, setzen Sie die Laufrolle wieder ein und verriegeln Sie die Rollenachse.

Ersatzteile bekommen Sie beim Miele Fachhändler oder beim Miele Werkkundendienst.

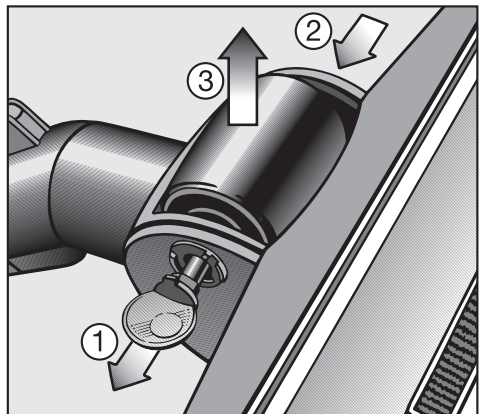

Pflege

 Schalten Sie den Staubsauger vor jeder Reinigung aus und ziehen Sie den Netzstecker aus der Steckdose. Bei Verwendung einer Akku-Elektrobürste ist diese ebenfalls auszuschalten.

Staubsauger und Zubehörteile

Den Staubsauger und alle Zubehörteile aus Kunststoff können Sie mit einem handelsüblichen Kunststoffreiniger pflegen.

 Verwenden Sie keine Scheuermittel und keine Glas- oder Allzweckreiniger! Diese können aufgrund ihrer chemischen Zusammensetzung erhebliche Beschädigungen der Kunststoffoberfläche hervorrufen.

Staubraum

Den Staubraum können Sie bei Bedarf mit einem zweiten Staubsauger, falls vorhanden, aussaugen oder einfach mit einem **trockenen** Staubtuch oder Staubpinsel reinigen.

 Tauchen Sie den Staubsauger niemals in Wasser! Feuchtigkeit im Staubsauger birgt die Gefahr eines elektrischen Schlages.

Störungen

Der Staubsauger schaltet selbsttätig ab.

Ein Temperaturbegrenzer schaltet den Staubsauger aus, wenn er zu warm wird.

Die Störung kann auftreten, wenn z. B. sperriges Sauggut die Saugwege verstopft oder der Staubbeutel voll bzw. durch Feinstaub luftundurchlässig ist. Die Ursache dafür kann auch ein stark verschmutzter Abluftfilter oder Motorschutzfilter sein. Schalten Sie den Staubsauger dann aus (Ein- / Austaste drücken) und ziehen Sie den Netzstecker aus der Steckdose.

Nach Beseitigung der Ursache und einer Wartezeit von ca. 20 - 30 Minuten hat sich der Staubsauger so weit abgekühlt, dass Sie ihn wieder einschalten und benutzen können.

Kundendienst

Sollten Sie den Kundendienst benötigen, so wenden Sie sich bitte an

- Ihren Miele Fachhändler
- oder
- den Miele Werkkundendienst.

Die Telefonnummer des Werkkundendienstes finden Sie auf der Rückseite dieser Gebrauchsanweisung.

Nachkaufbares Zubehör

Sie können diese und viele weitere Produkte im Internet bestellen.



Sie erhalten sie aber auch bei Ihrem Miele Fachhändler oder über den Miele Werkkundendienst.

Einzelne Modelle sind bereits serienmäßig mit einem oder mehreren der folgenden Zubehörteile ausgestattet.

Bodendüsen / -bürsten

Akku-Elektrobürste ACCU NOVA -3

Zur intensiven Reinigung robuster textiler Bodenbeläge.

Bodendüse Classic Allergotec -3

Zur täglichen hygienischen Reinigung aller Bodenbeläge. Beim Saugen wird der Reinigungsfortschritt über ein Farbdisplay (Ampelanzeige) sichtbar.

Turbobürste Turbo Comfort -3

Zum Saugbürsten kurzfloriger textiler Bodenbeläge.

Bodenbürste Hardfloor -3

zum Absaugen strapazierfähiger Hartböden, wie z. B. Fliesen.

Bodenbürste Parquet -3

Mit Naturborsten zum Absaugen kratzempfindlicher Hartböden, wie z. B. Parkett.

Bodenbürste Parquet Twister mit Drehgelenk

Zum Absaugen verschiedener Hartbodenflächen und kleiner Nischen.

Bodenbürste Parquet Twister XL mit Drehgelenk

Zum Absaugen großer Hartbodenflächen und kleiner Nischen.

Sonstiges Zubehör

MicroSet

Für die Reinigung kleiner Gegenstände und schwer zugänglicher Stellen, wie z. B. Stereoanlagen, Tastaturen, Modellbau.

CarClean Set Plus

Für die Innenreinigung von Kraftfahrzeugen.

Handturbobürste Turbo Mini

Zum Saugbürsten von Polstermöbeln, Matratzen oder Autositzen.

Universalbürste

Zum Absaugen von Büchern, Regalböden und ähnlichem.

Saugpinsel mit Naturborsten

Für besonders empfindliche Gegenstände.

Heizkörperbürste

Zum Entstauben von Heizkörperrippen, schmalen Regalen oder Fugen.

Matratzendüse

Zum bequemen Absaugen von Matratzen und Polstermöbeln und deren Fugen.

Fugendüse, 300 mm

Zum Aussaugen von Falten, Fugen und Ecken.

Fugendüse, 560 mm

Zum Aussaugen schwer zugänglicher Stellen.

Polsterdüse, 190 mm

Zum Absaugen von Polstermöbeln, Matratzen und Kissen.

Flex-Schlauchadapter

Zur Verlängerung des Saugschlauches um ca. 1,5 m.

Hygieneverschluss mit Aktivkohle

Vermindert den Austritt von Staub und Gerüchen bei abgenommenem Saugschlauch.

Filter

Abluftfilter Active Air Clean SF-AAC 30

Nimmt Gerüche auf, die durch den Schmutz im Staubbeutel entstehen.

Abluftfilter Active HEPA SF-AH 30

Ausgezeichneter Abluftfilter für reinste Ausblasluft. Besonders für Allergiker geeignet.

Filtergitter

Wird benötigt, wenn Sie anstelle eines Abluftfilters Active Air Clean oder Active HEPA einen Abluftfilter Air Clean einsetzen möchten.

Die nachstehenden Ausführungen über Umfang der Garantie, Garantiefristen und die Anmeldung von Garantieansprüchen gelten für die Bundesrepublik Deutschland.

Miele & Cie. räumt dem Käufer nach seiner Wahl zusätzlich zu den ihm gegen den Verkäufer zustehenden gesetzlichen Gewährleistungsansprüchen (Mängelansprüchen) einen Anspruch nach Maßgabe der nachfolgenden Garantieverpflichtung ein:

I. Dauer und Beginn der Garantie

1. Die Garantiezeit beträgt für Hausgeräte 24 Monate und für Professionalgeräte 12 Monate.
2. Die Frist beginnt jeweils mit dem Kaufdatum, welches von dem Miele Fachhändler oder dem autorisierten Miele Kundendienst auf der Garantiekarte vermerkt sein muss.

Durch Ersatzlieferung aus Garantiegründen tritt keine Verlängerung der ursprünglichen Garantiezeit ein.

II. Voraussetzung der Garantie

Miele & Cie. leistet Garantie für solche Maschinen und Geräte, bei denen nachweislich folgende Voraussetzungen erfüllt sind:

1. Die Maschinen und Geräte wurden von einem Miele Fachhändler in der Bundesrepublik Deutschland bezogen.
2. Die Maschinen und Geräte sind in der Bundesrepublik Deutschland aufgestellt.

Garantieansprüche können nur geltend gemacht werden, wenn die Mängelrüge innerhalb von 14 Tagen nach Entdeckung des Mangels schriftlich bei uns eingeht.

Grundsätzlich kann eine Garantie nur dann zur vollsten Zufriedenheit erbracht werden, wenn die Maschinen und Geräte von einem Fachhändler in der Bundesrepublik Deutschland bezogen worden sind.

Für Maschinen und Geräte, die von Fachhändlern außerhalb der Bundesrepublik Deutschland erworben worden sind, kann es mit der Einhaltung der Garantieverpflichtung Probleme geben. Diese resultieren aus unterschiedlichen technischen Standards der Geräte, nicht vorhandener technischer Dokumentation in deutscher Sprache und der dadurch eingeschränkten Servicequalität.

Wir behalten uns daher vor, bei Geräten, die nicht in der Bundesrepublik Deutschland angeboten werden, die Garantie im Einzelfall abzulehnen!

Auf keinen Fall erstreckt sich die Garantie auf Geräte, die außerhalb der Europäischen Union bzw. des Europäischen Wirtschaftsraumes erworben worden sind.

III. Inhalt und Umfang der Garantie

1. Innerhalb der Garantiezeit auftretende Mängel beseitigt der Miele Werkkundendienst oder ein anderer autorisierter Miele Kundendienst kostenlos - entweder durch Instandsetzung oder Ersatz der betreffenden Teile. Ausgewechselte Teile werden Eigentum von Miele & Cie.
2. Kommt der Miele Werkkundendienst oder ein anderer autorisierter Miele Kundendienst mit der Mängelbeseitigung mehr als 4 Wochen in Verzug, oder schlägt diese fehl, oder ist sie unmöglich, so ist der Käufer zur Rückgängigmachung des Kaufvertrages oder Herabsetzung des Kaufpreises berechtigt.
3. Die Garantie umfasst keine darüber hinausgehenden Schadensersatzansprüche gegen Miele & Cie.
4. Der Käufer muss sich auf Garantieansprüche anrechnen lassen, was er vom Verkäufer im Wege der Gewährleistung (Mängelhaftung) erhält.

IV. Einschränkungen der Garantie

Außer Garantie stehen Fehler oder Mängel, die zurückzuführen sind auf:

- a) fehlerhafte Aufstellung oder Installation, z. B. Nichtbeachten der gültigen VDE-Vorschriften oder der schriftlichen Gebrauchs- und Aufstelanweisung,
- b) bestimmungswidrige Nutzung sowie unsachgemäße Bedienung oder Beanspruchung, z. B. Verwendung ungeeigneter Wasch-/Spülmittel oder Chemikalien,
- c) äußere Einwirkungen, z. B. Transportschäden, Beschädigung durch Stoß oder Schlag, Schäden durch Witterungseinflüsse oder sonstige Naturerscheinungen,
- d) Reparaturen und Abänderungen, die von nicht autorisierter dritter Stelle vorgenommen werden.

V. Verjährung

Ansprüche aus dieser Garantie wegen eines innerhalb der Garantiefrist entdeckten Mangels verjähren in 6 Monaten. Die Verjährungsfrist beginnt mit der Entdeckung des Mangels.

Miele & Cie. KG - Carl-Miele-Straße 29 - 33332 Gütersloh

Diese Telefonnummer gilt nur innerhalb Deutschlands:

DE Miele Service: 0800 2244666

Die nachstehenden Ausführungen über Umfang der Garantie, Garantiefristen und die Anmeldung von Garantieansprüchen gelten für die Republik Österreich.

Die Miele Gesellschaft m.b.H. Wals/Salzburg räumt dem Käufer, unabhängig von gesetzlichen Gewährleistungsrechtsansprüchen gegen den Verkäufer, und ohne diese einzuschränken, einen Anspruch nach Maßgabe der nachfolgenden Bestimmungen ein:

I. Dauer und Beginn der Garantie

1. Die Garantiezeit beträgt für Haushaltsgeräte 24 Monate und für Professionalgeräte 12 Monate.
2. Die Frist beginnt jeweils mit dem Tag der Übergabe, der von dem Miele Fachgeschäft auf der Garantiekarte vermerkt sein muss. Durch Ersatzteillieferungen oder Reparatur tritt keine Verlängerung der ursprünglichen Garantiezeit ein. Durch eine etwaige Verlängerung der Gewährleistungspflicht des Verkäufers wird die Dauer der Garantie nicht verlängert.

II. Voraussetzung der Garantie

Die Miele Gesellschaft m.b.H. Wals/Salzburg leistet Garantie für solche Maschinen und Geräte bei denen nachweislich folgende Voraussetzungen erfüllt sind:

1. Die Maschinen und Geräte wurden von Miele GmbH Wals/Salzburg an den österreichischen Fachhändler ausgeliefert und von diesem bezogen.
2. Die Inbetriebnahme der Maschinen und Geräte erfolgte durch den Miele-Kundendienst oder ein Miele-Fachgeschäft, sofern eine Inbetriebnahme durch den Miele-Kundendienst oder ein Miele-Fachgeschäft erforderlich war.
3. Die Maschinen und Geräte sind im Besitz des Erstkäufers.

Nach Feststellung eines Mangels muss der Garantieanspruch unter Vorlegung der Garantiekarte und der Kaufrechnung sofort geltend gemacht werden, da der Garantieanspruch ansonsten verloren geht.

III. Inhalt und Umfang der Garantie

1. Innerhalb der Garantiezeit auftretende Mängel dürfen bei sonstigem Verlust der Garantie nur durch den Miele Werkskundendienst oder einen autorisierten Miele-Servicepartner, entweder durch Instandsetzung oder Ersatz der betreffenden Teile, behoben werden.
Ausgewechselte Teile werden Eigentum der Miele GmbH Wals/Salzburg.
2. Für Maschinen und Geräte, die sich außerhalb Österreichs befinden, beschränkt sich die Garantieleistung auf kostenlose Lieferung der zur Behebung der Mängel notwendigen Ersatzteile bis an die österreichische Grenze.
3. Weitergehende oder andere Ansprüche, insbesondere auf Schadensersatz, sind, soweit eine Haftung nicht zwingend gesetzlich angeordnet ist, ausgeschlossen.
4. Der Käufer muss sich auf Garantieansprüche anrechnen lassen, was er vom Verkäufer im Wege der Gewährleistung erhält.

IV. Einschränkung der Garantie

Keine Garantie wird bei Mängeln gewährt, die zurückzuführen sind auf:

- a) fehlerhafte Aufstellung oder Installation, z. B. Nichtbeachten der gültigen ÖVE-Vorschriften oder der schriftlichen Aufstelanweisung.
- b) unsachgemäße Bedienung oder Beanspruchung, z. B. Verwendung ungeeigneter Wasch- /Spülmittel oder Chemikalien.
- c) äußere Einwirkungen, z. B. Transportschäden, Beschädigung der Oberfläche oder der Glasteile durch Stoss oder Schlag, Schäden durch Witterungseinflüsse oder sonstige Naturereignisse.
- d) Reparaturen und Abänderungen, die von nicht autorisierter dritter Stelle vorgenommen werden.

V. Sonstiges

1. Erfüllungsort für alle sich aus Garantieverpflichtungen ergebenden Verbindlichkeiten ist Salzburg. Die Garantie unterliegt österreichischem Recht unter Ausschluss von Verweisungsnormen (IPRG, EVÜ) und unter Ausschluss des UN-Kaufrechtes.
2. Sollten einzelne Bestimmungen dieser Garantieverpflichtung rechtsunwirksam sein oder werden, so wird die Gültigkeit der übrigen Bedingungen davon nicht berührt.
3. Im Rahmen des Miele Plus Service werden im Auftrag von Miele Kundendaten im Rahmen des Datenschutzgesetzes 2000 zum Zweck der Servicegarantie verarbeitet.

I. Vorwort

Die Miele-Geräte werden nach strengen Qualitätsnormen konstruiert. Trotzdem kann es vorkommen, dass ein Defekt auftritt. Während und außerhalb der Garantie kann auf eine schnelle und qualifizierte Art eine Reparatur am Gerät ausgeführt werden, ohne dass dessen Lebensdauer beeinträchtigt wird.

Die Garantiebedingungen basieren auf der EU-Richtlinie 99/44EG und auf der geltenden nationalen Gesetzgebung, so dass die Rechte des Endgebrauchers nicht eingeschränkt werden.

II. Dauer und Beginn der Garantie

1. Die Garantie beginnt mit dem Datum, an dem das Gerät vom Verkäufer an den Endgebraucher ausgeliefert wurde.
Die Inbetriebnahmekarte muss anschließend ausgefüllt an die Miele s.à r.l. gesendet werden.
2. Die Garantiezeit beträgt für Hausgeräte und für Professionalgeräte 24 Monate.
3. Auf Geräte zweiter Wahl muss der Verkäufer eine Garantie von 12 Monaten gewähren.
4. Eine während der Garantie erledigte Reparatur führt weder automatisch zur Verlängerung der Garantiefrist noch zum Beginn einer neuen Garantieperiode.
5. Für Kühlschränke, Gefriergeräte und Kühl-/Gefrierkombinationen beträgt die Garantiezeit 5 Jahre auf Reparatur oder Ersatz des Verdichters, wobei die Anfahrt und Arbeitszeit ausgeschlossen sind.

III. Inhalt und Umfang der Garantie

1. Innerhalb der Garantiezeit auftretende Mängel beseitigt MIELE s.à r.l. kostenlos - entweder durch Instandsetzung oder Ersatz der betreffenden Teile. Ausgewechselte Teile werden Eigentum von Miele s.à r.l. Die Garantie deckt die Kosten von Material, Anfahrt und Arbeitszeit.
2. Sollte der gleiche Defekt während der Garantie mehrmals auftreten, oder die Reparaturkosten in keinem Verhältnis zum Wert des Gerätes stehen, wird dem Endgebraucher ein Austausch eines gleichwertigen Gerätes vorgeschlagen. Miele behält sich in diesem Falle das Recht vor, in Abhängigkeit der vorherigen Benutzungsdauer, eine Vergütung zu fordern.

Um Folgeschäden zu vermeiden, muss jeder Defekt unverzüglich der Miele s.à r.l. gemeldet werden. Reparaturen an größeren Geräten, die schwer zu transportieren oder eingebaut sind, werden im Haus des Endgebrauchers ausgeführt. Geräte, die leicht zu transportieren sind, werden dem Miele-Kundendienst übergeben oder zugesandt.

IV. Einschränkung der Garantie

Die Garantie gilt nicht in folgenden Fällen:

- Leichte Abweichungen im Verhältnis zu Qualitätsmerkmalen, die weder den Wert noch die Funktion des Gerätes einschränken,
- Änderungen an Aufbau und Ausführung des Gerätes vor Auslieferung der Bestellung, soweit diese den Wert und die Funktion des Gerätes nicht einschränken,
- Schaden, der durch fehlerhafte Aufstellung und/oder Installation verursacht wurde,
- Äußere Einwirkungen wie z.B.: Transportschäden; Beschädigungen durch Stoß und Schlag an Glas- (Ceran)flächen, Kunststoff- und Gummiteilen; chemische oder elektrochemische Einwirkungen von Wasser; Schäden durch Witterungseinflüsse und Naturerscheinungen,
- Unsachgemäße Bedienung und Beanspruchung,
- Reparaturen oder Abänderungen, die von nicht autorisierter dritter Stelle vorgenommen wurden,
- Fehlende Fabrikationsnummer am Gerät,
- Pannen, die durch nicht-originale Ersatz- und Zubehörteile verursacht werden.

V. Zusätzliche Bestimmungen

- Um in den Genuss der Garantie zu kommen, muss der Kaufbeleg mit Kauf- oder Lieferdatum zurückgeschickt werden. Der Endgebraucher kann dieses Datum bei Miele eintragen lassen durch eine korrekt ausgefüllte Angabe des Inbetriebnahmedatums, die entweder per Post oder per Internet unter der Adresse: www.miele.lu zugeschickt werden kann.
Durch diese Informationen kann eine optimale Dienstleistung von Miele erfolgen und der Endgebraucher wird über Neuheiten und Dienstleistungen informiert.
Die persönlichen Informationen dürfen zu jeder Zeit an Organisationen weitergeleitet werden, die vertraglich an Miele s.à r.l. gebunden sind.
Der Endgebraucher hat das Recht, laut bestehendem Gesetz in Verbindung mit dem Datenschutz, zu jeder Zeit die Eintragungen zu verbessern oder einzusehen.
- Anträge zur Annullierung der Bestellung, Wertminderung oder Schadensersatzforderungen sind ausgeschlossen, soweit sie nicht von gesetzlichen Bestimmungen vorgesehen sind.
- Die Garantiebedingungen gelten nur für Geräte, die im Großherzogtum Luxemburg eingekauft und benutzt werden. Wenn das Gerät außerhalb des Großherzogtums aufgestellt oder aber im Ausland eingekauft und im Großherzogtum aufgestellt wird, so ist der Käufer dazu verpflichtet, zu prüfen, ob es mit den technischen Gegebenheiten und Vorschriften des Aufstellungsortes (Gasart, Spannung, Frequenz, klimatische Verhältnisse, Installationsnormen, usw.) im Einklang ist. Pannen, die durch unvorschriftsmässigen Anschluss oder eventuelle Umbauten entstehen, fallen nicht unter die Garantiebestimmungen.
- Sollte der Zugang zum reparierenden Gerät länger als 30 Minuten dauern, werden die Kosten der zusätzlichen Zeit dem Kunden angerechnet.
- Der Gerichtsstand für alle Rechtsstreitigkeiten ist Luxemburg.

Garantiekarte



Gerätetyp _____ Fabrikationsnummer _____

Das oben bezeichnete Miele-Erzeugnis ist von einwandfreier Qualität und zweckmäßiger Konstruktion. Miele verpflichtet sich, Material- oder Fabrikationsfehler im Rahmen der Garantiebedingungen kostenlos zu beheben.

Geliefert / in Betrieb genommen am: _____

Geliefert / in Betrieb genommen durch: _____

Firma

Unterschrift des Fachhändlers

Miele

Deutschland:

Herstelleradresse

Miele & Cie. KG
Carl-Miele-Straße 29
33332 Gütersloh
Telefon: 05241 89-0
Telefax: 05241 89-2090
Miele im Internet: www.miele.de
E-Mail: info@miele.de

Österreich:

Miele Gesellschaft m.b.H.
Mielestr. 1
5071 Wals bei Salzburg
Telefon: 050 800 0
Telefax: 050 800 81219
Miele im Internet: www.miele.at
E-Mail: info@miele.at

Luxemburg:

Miele S.à r.l.
20, rue Christophe Plantin
Postfach 1011
L-1010 Luxemburg/Gasperich
Telefon: 49711-1
Telefax: 49711-39
Miele im Internet: www.miele.lu
E-Mail: infolux@miele.lu



www.miele-shop.com



Werkkundendienst

Deutschland

0800 2244666*

*kostenfrei

Mo-Fr 8 - 20 Uhr

Sa+So 9 - 18 Uhr

Österreich

050 800 800**

**Festnetz zum

Ortstarif

Mo-Fr 7 - 18 Uhr

Sa 10 - 15 Uhr

Mobifunkgebühren
abweichend

Luxemburg

00352 4 97 11-30

Mo-Do 8.30 - 12.30, 13 - 17 Uhr

Fr 8.30 - 12.30, 13 - 16 Uhr



Produktinformationen

Deutschland

0180 5252100*

Mo-Fr 8 - 20 Uhr

Sa 9 - 13 Uhr

*0,14 € pro Minute
aus dem Festnetz,
Mobifunkgebühren
max. 0,42 € pro Minute

Österreich

050 800 800**

**Festnetz zum

Ortstarif

Mo-Fr 7 - 18 Uhr

Sa 10 - 15 Uhr

Mobifunkgebühren
abweichend

Luxemburg

00352 4 97 11-45

Mo-Do 8.30 - 12.30, 13 - 17 Uhr

Fr 8.30 - 12.30, 13 - 16 Uhr