

Panasonic®



Bedienungsanleitung
Istruzioni per l'uso
Mode d'emploi

CD-Stereoanlage Sistema stereo CD Chaîne stéréo avec lecteur CD

Bitte lesen Sie diese Bedienungsanleitung vor dem Anschließen, Inbetriebnehmen oder Einstellen dieses Gerätes vollständig durch. Heben Sie diese Anleitung auf, um sie später zum Nachschlagen griffbereit zu haben.

Prima di collegare, far funzionare o regolare l'apparecchio, leggere completamente queste istruzioni. Conservare questo manuale.

Avant de raccorder, faire fonctionner ou régler l'appareil, lire attentivement tout ce mode d'emploi. Conserver ce manuel.

Model No. **SC-PM46**

MITGELIEFERTES ZUBEHÖR ACCESSORI IN DOTAZIONE ACCESSOIRES FOURNIS

Kontrollieren Sie bitte das mitgelieferte Zubehör.

Accertarsi che tutti gli accessori in dotazione siano presenti.

Veillez vérifier la présence de tous les accessoires fournis.

1 x Fernbedienung
1 x Telecomando
1 x Télécommande

(N2QAYB000078)

1 x Netzkabel
1 x Cavo di alimentazione
1 x Cordon d'alimentation
secteur

2 x Batterien für die
Fernbedienung
2 x Pile per telecomando
2 x Piles de
télécommande

1 x MW-Rahmenantenne
1 x Antenna AM a quadro
1 x Antenne-cadre AM

1 x UKW-Zimmerantenne
1 x Antenna FM interna
1 x Antenne FM intérieure

Die in dieser Anleitung erläuterten Bedienvorgänge beziehen sich in der Regel auf die Fernbedienung. Sie können diese Vorgänge aber auch am Hauptgerät an den entsprechenden Bedienelementen ausführen, falls vorhanden.

Es ist möglich, dass Ihre Anlage nicht genauso aussieht wie abgebildet.

Le operazioni indicate in queste istruzioni sono descritte principalmente con riferimento al telecomando, ma è possibile eseguire le operazioni sull'unità principale se i tasti sono identici.

L'unità può non essere uguale a quella illustrata in questo manuale.

Bien que les opérations décrites dans ce mode d'emploi s'effectuent principalement à l'aide de la télécommande, vous pouvez également les effectuer sur l'appareil principal si les commandes sont identiques.

Votre appareil peut être légèrement différent de celui de l'illustration.

COMPACT
disc
DIGITAL AUDIO

Sehr geehrter Kunde

Wir möchten Ihnen dafür danken, dass Sie sich für dieses Gerät entschieden haben.

Um eine optimale Leistung und Sicherheit zu gewährleisten, lesen Sie bitte diese Bedienungsanleitung aufmerksam durch.

Diese Bedienungsanleitung bezieht sich auf die folgenden Bausteine.

Anlage	SC-PM46
Audio-Zentrum	SA-PM46
Lautsprecherboxen	SB-PM46

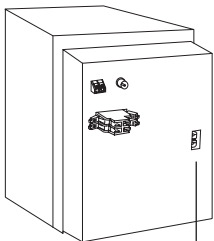

CAUTION	CLASS 1M INVISIBLE LASER RADIATION WHEN OPEN. DO NOT VIEW DIRECTLY WITH OPTICAL INSTRUMENTS. IEC60825-1+A2/Class 1M.
VARNING	KLASS 1M OSYNLIG LASERSTRÅLING NÄR DENNA DEL ÄR ÖPPNAD. BETRÄKTA EJ STRÅLEN DIREKT GENOM OPTISKT INSTRUMENT.
FORSIGTIG	USYNLIG LASERSTRÅLING KLASSE 1M. NÄR LÅGET ER ÅBENT. UNDGÅ AT SE LIGE PÅ MED OPTISKE INSTRUMENTER.
VARO	AVATTAESSA OLET ALTTIINA LUOKAN 1M NÄKYMÄTÖNTÄ LASERSÄTELYÄ. ÄLÄ KATSO OPTISELLÄ LAITTEELLA SUORAAN SÄTEESEEN.
ATTENTION	RAYONNEMENT LASER INVISIBLE. CLASSE 1M. EN CAS D'OUVERTURE. NE PAS REGARDER DIRECTEMENT À LAIDE D'INSTRUMENTS D'OPTIQUE.
VORSICHT	UNSIICHTBARE LASERSTRÄHLUNG KLASSE 1M, WENN ABDECKUNG GEÖFFNET. NICHT DIREKT MIT OPTISCHEN INSTRUMENTEN BETRACHTEN. RQLV50035

Im Inneren des Gerätes

– Bedeutung des nachstehend abgebildeten Symbols –

Benutzerinformationen zur Entsorgung von elektrischen und elektronischen Geräten (private Haushalte)



Entsprechend der grundlegenden Firmengrundsätzen der Panasonic-Gruppe wurde ihr Produkt aus hochwertigen Materialien und Komponenten entwickelt und hergestellt, die recycelbar und wieder verwendbar sind.

Dieses Symbol auf Produkten und/oder begleitenden Dokumenten bedeutet, dass elektrische und elektronische Produkte am Ende ihrer Lebensdauer vom Hausmüll getrennt entsorgt werden müssen.

Bringen Sie bitte diese Produkte für die Behandlung, Rohstoffrückgewinnung und Recycling zu den eingerichteten kommunalen Sammelstellen bzw. Wertstoffsammelhöfen, die diese Geräte kostenlos entgegennehmen.

Die ordnungsgemäße Entsorgung dieses Produkts dient dem Umweltschutz und verhindert mögliche schädliche Auswirkungen auf Mensch und Umwelt, die sich aus einer unsachgemäßen Handhabung der Geräte am Ende Ihrer Lebensdauer ergeben könnten. Genauere Informationen zur nächstgelegenen Sammelstelle bzw. Recyclinghof erhalten Sie bei Ihrer Gemeindeverwaltung.

Für Geschäftskunden in der Europäischen Union

Bitte treten Sie mit Ihrem Händler oder Lieferanten in Kontakt, wenn Sie elektrische und elektronische Geräte entsorgen möchten. Er hält weitere Informationen für sie bereit.

Informationen zur Entsorgung in Ländern außerhalb der Europäischen Union

Dieses Symbol ist nur in der Europäischen Union gültig.

WARNUNG!

DIESES PRODUKT ERZEUGT LASERSTRAHLUNG. DURCHFÜHRUNG ANDERER VORGÄNGE ALS DER HIER ANGEGBENEN KANN ZU GEFÄHRLICHER STRAHLUNG FÜHREN. REPARATUREN DÜRFEN NUR VON QUALIFIZIERTEM FACHPERSONAL DURCHGEFÜHRT WERDEN.

WARNUNG!

- UM AUSREICHENDE BELÜFTUNG ZU GEWÄHRLEISTEN, DARF DIESES GERÄT NICHT IN EINEM BÜCHERREGAL, EINBAUSCHRANK ODER EINEM SONSTIGEN ENGEN RAUM INSTALLIERT ODER AUFGESTELLT WERDEN. SORGEN SIE DAFÜR, DASS DER BELÜFTUNGSZUSTAND NICHT DURCH VORHÄNGE ODER ANDERE MATERIALIEN BEHINDERT WIRD, UM STROMSCHLAG- ODER FEUERGEFAHR DURCH ÜBERHITZUNG ZU VERMEIDEN.
- ACHTEN SIE DARAUF, DIE ENTLÜFTUNGSSCHLITZE DES GERÄTES NICHT DURCH GEGENSTÄNDE AUS PAPIER ODER STOFF ZU BLOCKIEREN, Z.B. ZEITUNGEN, TISCHDECKEN UND VORHÄNGE.
- STELLEN SIE KEINE QUELLEN OFFENER FLAMMEN, Z.B. BRENNENDE KERZEN, AUF DAS GERÄT.
- BEACHTEN SIE BEI DER ENTSORGUNG VERBRAUCHTER BATTERIEN DIE EINSCHLÄGIGEN UMWELTSCHUTZBESTIMMUNGEN.

WARNUNG:

ZUR REDUZIERUNG DER GEFAHR VON BRAND, ELEKTRISCHEM SCHLAG UND BESCHÄDIGUNG:

- DIESES GERÄT SORGFÄLTIG VOR NÄSSE, FEUCHTIGKEIT, SPRITZ- UND TROPFWASSER ZU SCHÜTZEN; BLUMENVASEN UND ANDERE MIT FLÜSSIGKEITEN GEFÜLLTE BEHÄLTER DÜRFEN NICHT AUF DIESES GERÄT GESTELLT WERDEN.
- AUSSCHLIESSLICH DAS EMPFOHLENE ZUBEHÖR VERWENDEN.
- AUF KEINEN FALL DIE ABDECKUNG (ODER RÜCKWAND) ABSCHRAUBEN; IM GERÄTEINNEREN BEFINDEN SICH KEINE TEILE; DIE VOM BENUTZER GEWARTET WERDEN KÖNNEN. REPARATURARBEITEN SIND GRUNDSÄTZLICH DEM KUNDENDIENSTPERSONAL ZU ÜBERLASSEN.

DIESES GERÄT IST FÜR DEN BETRIEB IN LÄNDERN MIT GEMÄSSIGTEM KLIMA BESTIMMT.

Dieses Gerät kann beim Betrieb Hochfrequenzstörungen auffangen, die von einem in der Nähe verwendeten Handy verursacht werden. Falls eine solche Störbeeinflussung festgestellt wird, sollte das Handy in größerer Entfernung von diesem Gerät betrieben werden.

Das Gerät sollte in der Nähe einer Netzsteckdose so aufgestellt werden, dass im Störfall jederzeit ein unbehinderter Zugang zum Netzstecker gewährleistet ist.

Ein unbehinderter Zugang zum Netzstecker muss stets gewährleistet sein.

Um dieses Gerät vollständig vom Netz zu trennen, den Netzstecker aus der Netzsteckdose ziehen.

Sicherheitsmaßnahmen

Aufstellung

Stellen Sie das Gerät auf einer ebenen Fläche so auf, dass es von direkter Sonneneinstrahlung, hoher Temperatur, hoher Luftfeuchtigkeit und starken Erschütterungen ferngehalten wird. Andernfalls können das Gehäuse und andere Komponenten beschädigt werden, wodurch die Lebensdauer des Geräts verkürzt wird.

Stellen Sie das Gerät mindestens 15 cm von einer Wand entfernt auf, um Klangverzerrungen und andere unerwünschte akustische Effekte zu vermeiden.

Stellen Sie keine schweren Gegenstände auf das Gerät.

Spannung

Verwenden Sie keine Stromquellen mit Hochspannung. Andernfalls kann es zur Überlastung des Geräts kommen, woraus ein Brand resultieren kann.

Verwenden Sie keine Gleichstromquelle. Überprüfen Sie die Stromquelle, wenn Sie das Gerät z. B. auf einem Schiff oder an anderen Orten, die Gleichstrom verwenden, aufstellen.

Stromkabelschutz

Achten Sie darauf, dass das Stromkabel richtig angeschlossen ist. Verwenden Sie nur ein unbeschädigtes Kabel. Schlechte Anschlüsse und Beschädigungen des Kabels könnten einen Brand oder einen Stromschlag verursachen. Ziehen Sie nicht am Kabel, verbiegen Sie es nicht, und stellen Sie keine schweren Gegenstände darauf.

Fassen Sie beim Abziehen immer den Stecker an. Durch Ziehen am Kabel könnten Sie einen Stromschlag erleiden.

Fassen Sie das Stromkabel nicht mit nassen Händen an. Sie könnten einen Stromschlag erleiden.

Fremdgegenstände

Lassen Sie keine Metallgegenstände in das Gerät fallen. Andernfalls könnten Sie einen Stromschlag erleiden, oder es kann zu Funktionsstörungen kommen.

Verschütten Sie keine Flüssigkeiten in das Gerät. Andernfalls könnten Sie einen Stromschlag erleiden, oder es kann zu Funktionsstörungen kommen. Wenn Sie Flüssigkeiten ins Gerät verschüttet haben, ziehen Sie sofort das Stromkabel aus der Steckdose, und wenden Sie sich an Ihren Kundendiensthändler.

Versprühen Sie keine Insektizide auf oder in das Gerät. Sie enthalten entzündliche Gase, die einen Brand auslösen könnten, falls sie in das Gerät versprüht werden.

Wartung

Versuchen Sie nie, das Gerät selbst zu reparieren. Falls der Ton ausfällt, die Anzeigen nicht leuchten, Rauch aus dem Gerät entweicht oder ein anderes Problem auftritt, das in dieser Bedienungsanleitung nicht beschrieben ist, trennen Sie das Netzkabel ab und wenden Sie sich an Ihren Fachhändler oder eine autorisierte Kundendienststelle. Falls das Gerät von unqualifiziertem Personal geöffnet, repariert, auseinander genommen oder wieder zusammengebaut wird, kann es zu einem Stromschlag oder zu Beschädigungen des Geräts kommen.

Wenn Sie das Gerät lange Zeit nicht verwenden, ziehen Sie das Netzkabel ab, um die Lebensdauer des Geräts zu verlängern.

Inhaltsverzeichnis

Sicherheitsmaßnahmen	3
Aufstellung der Lautsprecherboxen	3
Einfache Einrichtung	4
Vorbereiten der Fernbedienung	5
Demonstrations-Funktion	5
Übersicht über die Bedienelemente	6
Discs	7
Kassette	8
Verwendung des UKW/ MW-Radios	9
Verwendung der Zeitschaltuhr	10
Verwendung von Klangeffekten	11
Gebrauch anderer Geräte	11
Pflege und Instandhaltung	12
Liste von Fehlermöglichkeiten	13
Technische Daten	14

Aufstellung der Lautsprecherboxen



Die Lautsprecherboxen sind innen symmetrisch ausgelegt, so dass sie beliebig platziert werden können.

Verwenden Sie ausschließlich die Lautsprecherboxen im Lieferumfang der Anlage.

Mit den mitgelieferten Lautsprecherboxen wird die optimale Klangqualität dieser Anlage erzielt. Durch den Anschluss anderer Lautsprecherboxen kann die Anlage beschädigt werden, und die Klangqualität wird beeinträchtigt.

Hinweis

- Um eine ausreichende Belüftung zu gewährleisten, sollte ein Mindestabstand von 10 mm zwischen den Lautsprecherboxen und der Anlage eingehalten werden.
- Diese Lautsprecherboxen sind nicht mit einer magnetischen Abschirmung ausgestattet. Sie dürfen daher nicht in der Nähe eines Fernsehgerätes, Personalcomputers oder anderen Gerätes aufgestellt werden, das für magnetische Einstreuungen empfindlich ist.
- Vermeiden Sie eine Berührung der Konuslautsprecher bei abgenommenen Frontgittern, um eine Beschädigung der Lautsprecher zu verhindern.

Achtung

- Verwenden Sie diese Lautsprecherboxen ausschließlich mit der dafür vorgesehenen Anlage. Andernfalls können der angeschlossene Verstärker und die Lautsprecherboxen beschädigt werden und es besteht Brandgefahr. Falls eine Beschädigung aufgetreten ist oder sich die Wiedergabeleistung plötzlich verschlechtert, wenden Sie sich bitte an eine qualifizierte Service-Kraft.
- Diese Lautsprecherboxen dürfen nicht an einer Wand oder an der Decke befestigt werden.

Einfache Einrichtung

Herstellen der Verbindung

Schließen Sie das Netzkabel erst an, nachdem alle anderen Verbindungen vorgenommen wurden.

DEUTSCH

Anschließen der MW-Rahmenantenne.

MW-Rahmenantenne

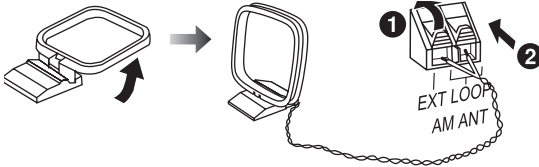

Stellen Sie die Rahmenantenne auf ihrer Unterlage auf. Halten Sie das Antennenkabel von anderen Drähten und Kabeln fern.

Anschließen der UKW-Zimmerantenne.

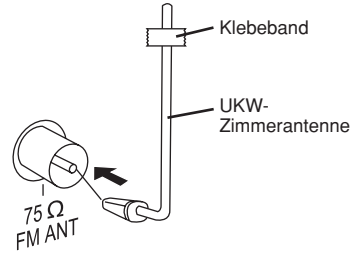

Befestigen Sie die Antenne an einer Wand oder Säule, wo es möglichst wenige Empfangsstörungen gibt.

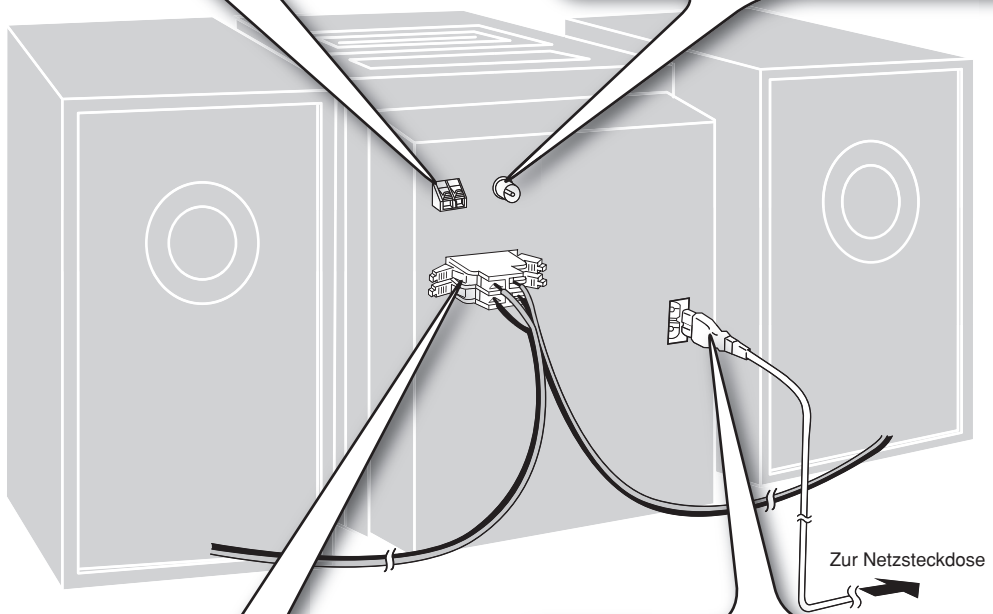

Anschließen der Lautsprecherkabel.

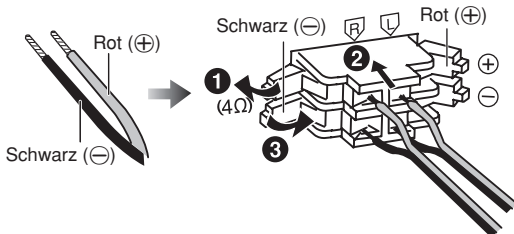

Durch einen unsachgemäßen Anschluss kann die Anlage beschädigt werden.

Anschließen des Netzkabels.

Das mitgelieferte Netzkabel ist ausschließlich für den Gebrauch mit dieser Anlage bestimmt. Verwenden Sie dieses Netzkabel auf keinen Fall für andere Geräte.

Anschließen des Steckverbinders an den Netzeingang

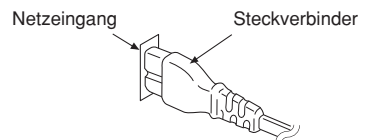

Auch nach einwandfreiem Anschluss des Steckverbinders des Netzkabels kann es je nach Ausführung des Netzeingangs am Gerät vorkommen, dass der vordere Teil des Steckverbinders geringfügig aus dem Netzeingang hervorsteht. Die einwandfreie Gerätefunktion wird dadurch jedoch nicht beeinträchtigt.

Optionale Antennenanschlüsse

UKW-Außenantenne

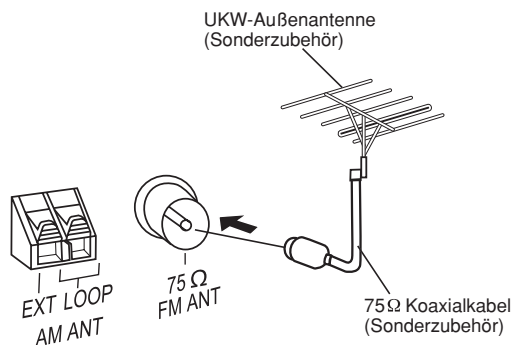

MW-Außenantenne

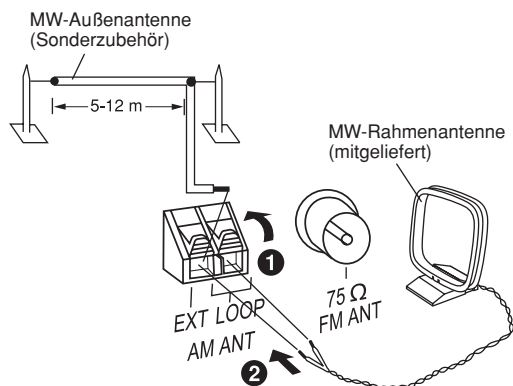

- Verwenden Sie Außenantennen niemals bei Gewitter.
- Sie können die UKW-Außenantenne anschließen, um einen besseren Empfang zu erhalten. Bei Fragen zur Installation wenden Sie sich an Ihren Fachhändler.
- Trennen Sie die UKW-Zimmerantenne bei Verwendung einer UKW-Außenantenne.
- Schließen Sie die MW-Außenantenne an, ohne die MW-Rahmenantenne zu entfernen. Verlegen Sie isolierten Draht mit einer Länge von 5 bis 12 m horizontal an einem Fenster usw. entlang.

Vorbereiten der Fernbedienung

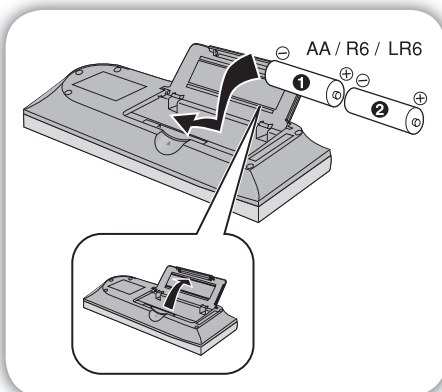

■ Batterien

- Legen Sie die Batterien so ein, dass die Pole (+ und -) mit den Bezeichnungen in der Fernbedienung übereinstimmen.
- Nehmen Sie die Batterien heraus, wenn die Fernbedienung für längere Zeit nicht verwendet werden soll. Bewahren Sie sie an einem kühlen, dunklen Ort auf.
- Keine Akkus verwenden.
- Setzen Sie die Batterien nicht starker Wärme oder offenen Flammen aus.
- Lassen Sie die Batterie(-n) nicht längere Zeit bei geschlossenen Türen und Fenstern in direktem Sonnenlicht im Auto liegen.
- Ein unsachgemäßer Umgang mit Batterien in der Fernbedienung kann zum Auslaufen von Elektrolyt führen, was einen Brand verursachen kann.
- Verbrauchte Batterien sachgerecht entsorgen.

Beachten Sie folgende Hinweise:

- verwenden Sie niemals alte und neue Batterien gemeinsam.
- verwenden Sie niemals verschiedene Batterietypen gemeinsam.
- nehmen Sie sie nicht auseinander, und schließen Sie sie auch nicht kurz.
- versuchen Sie niemals, alkalische oder manganhaltige Batterien wiederaufzuladen.
- verwenden Sie keine Batterien, deren Umhüllung abgelöst wurde.

■ Verwendung

Richten Sie die Fernbedienung aus einer Entfernung von maximal 7 m auf den Fernbedienungssensor, der durch keine Hindernisse verdeckt sein darf. Sie müssen sich dabei direkt vor dem Gerät befinden. Informationen über die Position des Sensors der Fernbedienung finden Sie auf Seite 6.

ACHTUNG

Explosionsgefahr bei falschem Anbringen der Batterie. Ersetzen Sie nur mit einem äquivalentem vom Hersteller empfohlenem Typ. Behandeln Sie gebrauchte Batterien nach den Anweisungen des Herstellers.

Demonstrations-Funktion

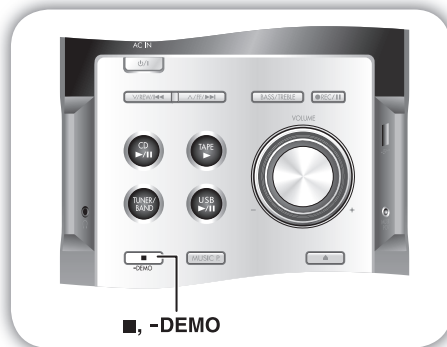

Wenn das Gerät zum ersten Mal angeschlossen wird, erscheint u. U. eine Demonstration seiner Funktionen auf dem Display. Wenn die Demo-Einstellung deaktiviert ist, können Sie die Demonstration anzeigen, indem Sie „DEMO ON“ wählen.

Halten Sie [■, -DEMO] gedrückt.

Jedes Mal, wenn die Taste gedrückt gehalten wird, wechselt das Anzeigefeld wie folgt:

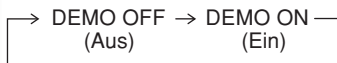

Wählen Sie zur Verringerung des Stromverbrauchs im Betriebsbereitschaftsmodus die Einstellung „DEMO OFF“.

Übersicht über die Bedienelemente

Hauptgerät

Seiten mit Hinweisen werden in Klammern angezeigt.

Oberseite des Geräts

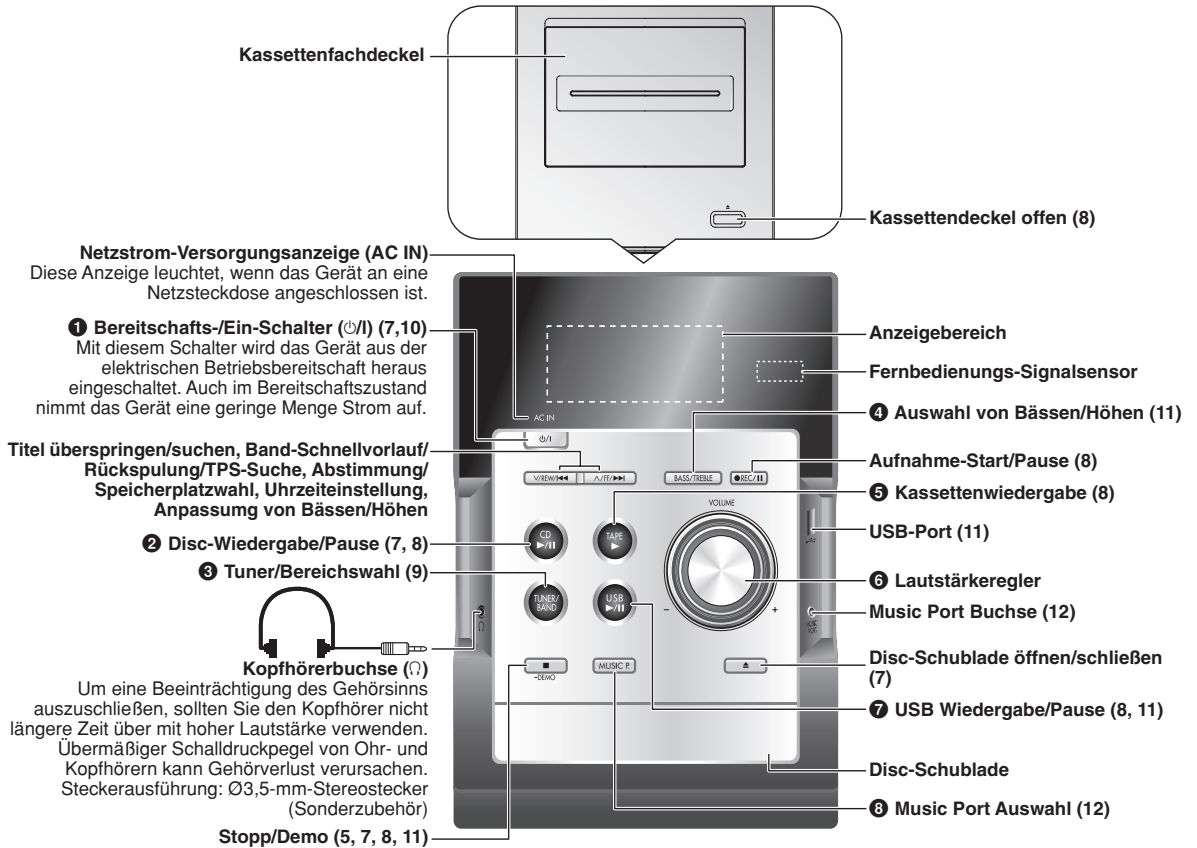

Fernbedienung

Tasten, wie z. B. 1, haben die gleiche Funktion wie die entsprechenden Tasten am Hauptgerät.

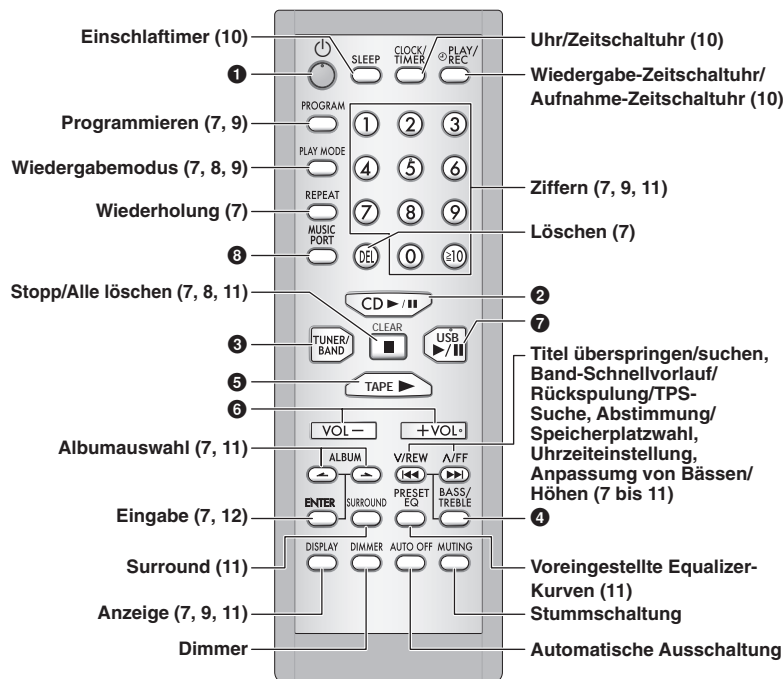

Über diese Funktion können Sie das Gerät automatisch ausschalten lassen, wenn es 10 Minuten lang nicht verwendet wird (funktioniert nur im **Disc-, Kassetten- oder USB-**modus).

Die Einstellung wird beibehalten, auch wenn das Gerät ausgeschaltet wird.

Dient zum Dimmen des Anzeigefelds.

Dient zum Stummschalten des Tons.

- Zum Aktivieren der Funktion drücken Sie die Taste.
- Wenn Sie die Taste erneut drücken, schalten Sie die Funktion wieder aus.



Einfache Wiedergabe

CD MP3

- 1 Drücken Sie [⏻], um die Anlage einzuschalten.
- 2 Drücken Sie [▲], um die Disc-Schublade zu öffnen, und legen Sie die Disc ein. Drücken Sie erneut [▲], um die Schublade zu schließen.

Die CD-Seite mit dem Etikett muss nach oben weisen

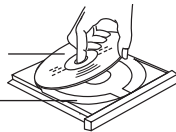

Disc-Schublade

- 3 Drücken Sie [CD ▶/II], um mit der Wiedergabe zu beginnen.
- 4 Regeln Sie die Lautstärke.

Funktion	Auszuführende Schritte
Anhalten der Disc	Drücken Sie [CLEAR ■].
Pausieren der Wiedergabe	Drücken Sie [CD ▶/II]. Drücken Sie die Taste erneut, um die Wiedergabe fortzusetzen.
Überspringen von Titeln	Drücken Sie [V/REW/◀◀] oder [V/FF/▶▶].
Durchsuchen von Titeln	Halten Sie während der Wiedergabe oder im Pause-Modus [V/REW/◀◀] oder [V/FF/▶▶] gedrückt.
Überspringen eines Albums	Drücken Sie im Wiedergabemodus [ALBUM ◀ oder ▶]. Drücken Sie im Stoppmodus einmal [ALBUM ◀ oder ▶] und dann die Zahlentasten.



Funktionen des Wiedergabemodus

CD MP3

- 1 Drücken Sie [CD ▶/II].
- 2 Drücken Sie [PLAY MODE], um den gewünschten Modus auszuwählen.

Mode	Wiedergabe
1-TRACK 1TR	eines ausgewählten Titels auf der Disc. Wählen Sie mithilfe der Nummerntasten den Titel aus.
1-ALBUM 1ALBUM MP3	eines ausgewählten Albums auf der Disc. Drücken Sie [ALBUM ◀ oder ▶], um das gewünschte Album auszuwählen.
RANDOM RND	einer Disc in zufälliger Reihenfolge.
1-ALBUM RANDOM 1ALBUM RND MP3	aller Titel eines ausgewählten Albums in zufälliger Reihenfolge. Drücken Sie [ALBUM ◀ oder ▶], um das gewünschte Album auszuwählen.

Hinweis

- Während der Zufallswiedergabe (RANDOM) oder der Zufallswiedergabe eines Albums (1-ALBUM RANDOM) können Sie nicht zu Titeln wechseln, die bereits abgespielt wurden.
- Nach Auswechseln des Disc-Fachs wird der aktuelle Wiedergabe-Modus gelöscht.

CD

- Während der Zufallswiedergabe (RANDOM) können Sie nur innerhalb des aktuellen Titels vorwärts oder rückwärts suchen.

Anzeige-Funktion

Mit dieser Funktion können Sie die Informationen des aktuellen Titels anzeigen.

Drücken Sie im Wiedergabe- oder Pause-Modus die Taste [DISPLAY].

CD → Verstrichene Spielzeit → Restspielzeit

MP3 → Verstrichene Spielzeit → Albumname → Titelname
ID3 (Künstler) ← ID3 (Titel) ← ID3 (Album) ←

Hinweis

- Maximale Anzahl von anzeigbaren Zeichen: ungefähr 30
- Diese Anlage unterstützt ID3-Tags der Versionen 1,0 und 1,1. Nicht unterstützte Textdaten werden nicht angezeigt.
- Bei „ID3 Tag“ handelt es sich um Titelinformationen in Form von Textdaten, die in MP3-Titeln eingebettet sind.

Erweiterte Wiedergabe

REPEAT



Wiederholwiedergabe

Sie können die Programmwiedergabe oder einen anderen gewählten Wiedergabemodus wiederholen.

CD MP3

Drücken Sie vor oder während der Wiedergabe die Taste [REPEAT]. „REPEAT ON“ und „⏮“ werden angezeigt.

Deaktivieren der Funktion

Drücken Sie erneut [REPEAT].

„REPEAT OFF“ wird angezeigt und „⏮“ wird ausgeblendet.

PROGRAM



Programmwiedergabe

Mit dieser Funktion können Sie bis zu 24 Titel programmieren.

CD

- 1 Drücken Sie [CD ▶/II] und dann [CLEAR ■].
- 2 Drücken Sie [PROGRAM].
- 3 Wählen Sie mithilfe der Nummerntasten den gewünschten Titel aus. Wiederholen Sie diesen Schritt, um weitere Titel zu programmieren.
- 4 Drücken Sie [CD ▶/II], um mit der Wiedergabe zu beginnen.

MP3

- 1 Drücken Sie [CD ▶/II] und dann [CLEAR ■].
- 2 Drücken Sie [PROGRAM].
- 3 Drücken Sie [ALBUM ◀ oder ▶], um das gewünschte Album auszuwählen.
- 4 Drücken Sie einmal [V/FF/▶▶] und dann die Nummerntasten, um den gewünschten Titel auszuwählen.
- 5 Drücken Sie [ENTER]. Wiederholen Sie die Schritte 3 bis 5, um weitere Titel zu programmieren.
- 6 Drücken Sie [CD ▶/II], um mit der Wiedergabe zu beginnen.

Bei zweistelligen Zahlen drücken Sie einmal [≥10], gefolgt von den beiden Ziffern. Bei dreistelligen Zahlen drücken Sie zweimal [≥10], gefolgt von den drei Ziffern.

Funktion	Auszuführende Schritte
Abbrechen des Programm-Modus	Drücken Sie [PROGRAM] im Stopp-Modus.
Wiederholen des Programms	Drücken Sie [PROGRAM] und dann [CD ▶/II].
Überprüfen des Programminhalts	Drücken Sie [V/REW/◀◀] oder [V/FF/▶▶], wenn „PGM“ im Stopp-Modus angezeigt wird. Wenn Sie während der Programmierung eine Überprüfung durchführen möchten, drücken Sie, wenn „PGM“ angezeigt wird, zweimal [PROGRAM] und dann [V/REW/◀◀] oder [V/FF/▶▶].
Erweitern des Programms	CD Wiederholen Sie im Stopp-Modus Schritt 3. MP3 Wiederholen Sie im Stopp-Modus die Schritte 3 bis 5.
Löschen des letzten Titels	Drücken Sie [DEL] im Stopp-Modus.
Löschen aller programmierten Titel	Drücken Sie [CLEAR ■]. Daraufhin erscheint „CLR ALL“ im Display. Drücken Sie die Taste erneut innerhalb von 5 Sekunden, um alle Titel aus dem Programmspeicher zu löschen.

Hinweis

- Wenn Sie versuchen, mehr als 24 Titel zu programmieren, wird „PGM FULL“ angezeigt.
- Der Programmspeicher wird gelöscht, wenn Sie den Disc-Schublade öffnen.

CD

- Während der Programmwiedergabe können Sie nur innerhalb des aktuellen Titels vorwärts oder rückwärts suchen.

Discs (fortsetzung)

Hinweis

- Diese Anlage kann MP3-Dateien und finalisierte CD-R/RWs im CD-DA-Format wiedergeben.
- Unter Umständen ist die Wiedergabe von CD-R/RWs aufgrund des gewählten Aufnahmeverfahrens nicht möglich.
- Verwenden Sie keine unregelmäßig geformten Discs.
- Verwenden Sie keine Discs mit schlecht haftenden Etiketten und Aufklebern oder Discs, bei denen Klebstoff unter den Etiketten und Aufklebern hervorquillt.
- Bringen Sie keine zusätzlichen Etiketten oder Aufkleber auf der Disc an.
- Beschriften Sie die Disc nicht.

CD

- Diese Anlage kann auf bis zu 99 Titel zugreifen.
- Verwenden Sie CDs mit folgender Markierung:



Verwenden von DualDiscs

Die „CD“ Seiten von DualDiscs erfüllen nicht den CD-DA Standard. Deshalb kann es möglich sein, dass sie auf dieser Anlage nicht abgespielt werden können.

MP3

- Dateien werden als Titel behandelt, während Ordner als Alben angesehen werden.
- Dieses Gerät kann auf bis zu 999 Titel, 255 Alben und 20 Aufzeichnungssitzungen zugreifen.
- MP3-Dateien müssen die Erweiterung „.MP3“ oder „.mp3“.
- Discs müssen dem Format ISO 9660 Stufe 1 oder 2 entsprechen (außer erweiterte Formate).
- Abspielen in einer bestimmten Reihenfolge: Stellen Sie Ordner- und Dateinamen jeweils eine dreistellige Zahl in der gewünschten Abspielreihenfolge voran.

Kassette



Einfache Wiedergabe

- 1 Drücken Sie [▲] auf der Oberseite der Anlage.



- 2 Legen Sie die Kassette ein.

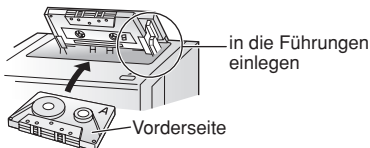

- 3 Schließen Sie den Deckel per Hand.

- 4 Drücken Sie [TAPE ►], um mit der Wiedergabe zu beginnen.

Um die andere Seite der Kassette wiederzugeben, drehen Sie die Kassette um.

Funktion	Auszuführende Schritte
Anhalten der Kassettenwiedergabe	Drücken Sie [CLEAR ■].
Starten der One-Touch-Wiedergabe	Drücken Sie bei eingelegter Kassette [TAPE ►], wenn die Anlage ausgeschaltet ist.
Schnellvorlauf/ Schnellrücklauf	Drücken Sie im Stopp-Modus [▼/REW/◀◀] oder [▲/FF/▶▶].

Hinweis

- Das Band von Kassetten mit einer Spieldauer von mehr als 100 Minuten ist extrem dünn, so dass es leicht reißen oder sich in der Mechanik verfangen kann.
- Bei unsachgemäßem Gebrauch von Endlosbändern können sich diese in den beweglichen Teilen des Laufwerks verfangen.

TPS (Bandprogrammensor)

Mit dieser Funktion können Sie den Anfang eines Titels suchen. Der gewünschte Song kann dabei maximal 9 Titel entfernt sein.

Drücken Sie bei der Wiedergabe [▼/REW/◀◀] oder [▲/FF/▶▶]. Die Wiedergabe wird mit dem gefundenen Titel fortgesetzt.

Kassette (fortsetzung)

Hinweis

- TPS funktioniert in folgenden Fällen u. U. nicht ordnungsgemäß:
- kurze leise Passagen
 - Rauschen zwischen Titeln
 - Leise Passagen innerhalb von Titeln



Aufnahme

Verwenden Sie Normalbänder.

Kassetten des Typs „high position“ und „metal position“ können verwendet werden, das Gerät kann jedoch diese Kassetten nicht korrekt bespielen und löschen.

Vorbereitungen

Spulen Sie das Führungsband so weit vor, dass Sie mit der Aufnahme sofort beginnen können.

- 1 Setzen Sie die zur Aufnahme vorgesehene Kassette ein.
- 2 Wählen Sie die Programmquelle, von der die Aufnahme gemacht werden soll.

■ Aufnahmen von Rundfunksendungen:

Stimmen Sie den gewünschten Sender ab. (→ Seite 9)

■ Disc oder USB-Aufnahme:

① Disc

Legen Sie die aufzunehmende(n) Disc(s) ein. Drücken Sie [CD ►/II] und dann [CLEAR ■].

USB

Schließen Sie das USB-Massenspeichergerät an. (→ Seite 11)

Drücken Sie auf [USB ►/II] und anschließend zweimal auf [CLEAR ■].

- ② Wählen Sie die gewünschte Disc-Aufnahmebetriebsart.

Funktion	Auszuführende Schritte
Aufnahme programmierter Titel	Programmieren Sie die gewünschten Titel. (→ Seite 7)
Aufnahme bestimmter Titel	Drücken Sie [PLAY MODE], um den gewünschten Modus auszuwählen. (→ Seite 7)

■ Music Port Aufnahme:

Schließen Sie das tragbare Audiogerät an. (→ Seite 12)

Drücken Sie auf [MUSIC PORT].

Wiedergabe vom tragbaren Audiogerät.

- 3 Drücken Sie [● REC/II], um mit der Aufnahme zu beginnen.

Funktion	Action
Anhalten der Aufnahme	Drücken Sie [CLEAR ■].
Vorübergehendes Anhalten der Aufnahme	1) Drücken Sie [● REC/II]. 2) Drücken Sie die Taste erneut, um die Aufnahme fortzusetzen.
Aufnehmen auf der anderen Seite der Kassette	Drehen Sie die Kassette um, und drücken Sie [● REC/II].
Löschen eines aufgenommenen Audiosignals	1) Legen Sie die Kassette ein, auf die aufgenommen werden soll. 2) Drücken Sie [TAPE ►] und dann [CLEAR ■]. 3) Drücken Sie [● REC/II].

Löschschtutz

In der Abbildung ist dargestellt, wie sich die Löschschtutzlamellen entfernen lassen. Um auf einem derart geschützten Band eine Neuaufzeichnung vorzunehmen, überkleben Sie die Öffnungen, an denen sich die Löschschtutzlamellen befinden, mit Klebstreifen (siehe Abbildung)

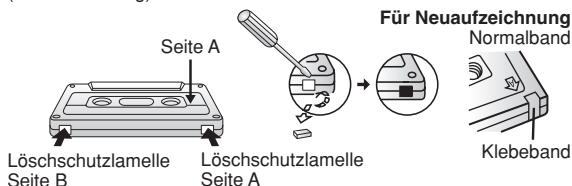

Manuelle Abstimmung

- 1 **Betätigen Sie [TUNER/BAND] zur Wahl von „FM“ (UKW) oder „AM“ (MW).**
- 2 **Drücken Sie [PLAY MODE], um „MANUAL“ auszuwählen.**
- 3 **Betätigen Sie [V/REW/◀◀] oder [^/FF/▶▶], um die Frequenz des gewünschten Senders einzustellen.**

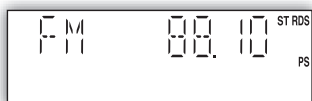

„ST“ wird angezeigt, wenn eine UKW-Stereosendung empfangen wird.

Automatische Abstimmung

Drücken Sie einen Augenblick lang [V/REW/◀◀] oder [^/FF/▶▶], bis die Frequenz sich schnell zu ändern beginnt. Sobald ein Sender während des Suchlaufs abgestimmt worden ist, ändert sich die Frequenz nicht mehr.

- Wenn der Empfang stark verrauscht ist, arbeitet die automatische Abstimmungsfunktion u.U. nicht.
- Um den automatischen Sendersuchlauf zu beenden, drücken Sie [V/REW/◀◀] oder [^/FF/▶▶] erneut.

Verbessern der UKW-Tonqualität

Halten Sie [PLAY MODE] gedrückt, bis die Anzeige „MONO“ erscheint.

Deaktivieren der Funktion

Halten Sie [PLAY MODE] erneut gedrückt, um „MONO“ auszublenden.

- MONO wird auch deaktiviert, wenn die Frequenz geändert wird.
- Für die normale Wiedergabe schalten Sie „MONO“ aus.

Empfang von RDS-Programmen

Dient zum Anzeigen des Namens eines Senders oder eines Programmtyps.

Drücken Sie [DISPLAY], um Folgendes anzuzeigen:

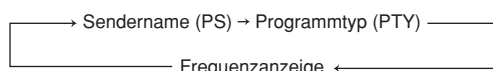

Bei ungünstigen Empfangsbedingungen erscheinen u.U. keine RDS-Anzeigen.

Programmtyp-Anzeigen			
NEWS	VARIED	FINANCE	COUNTRY
AFFAIRS	POP M	CHILDREN	NATIONAL
INFO	ROCK M	SOCIAL A	OLDIES
SPORT	M-O-R M ※	RELIGION	FOLK M
EDUCATE	LIGHT M	PHONE IN	DOCUMENT
DRAMA	CLASSICS	TRAVEL	TEST
CULTURE	OTHER M	LEISURE	ALARM
SCIENCE	WEATHER	JAZZ	

※ M-O-R M = Middle-of-the-Road music (U-Musik)

Stationsspeicher

Bis zu 20 „FM“ (UKW)- und 15 „AM“ (MW)-Sender können eingestellt werden.

Vorbereitung

Betätigen Sie [TUNER/BAND] zur Wahl von „FM“ (UKW) oder „AM“ (MW).

Automatische Speichervoreinstellung

Halten Sie [PROGRAM] gedrückt, um mit der Programmierung zu beginnen.

Manuelle Speichervoreinstellung

- 1 **Drücken Sie [PLAY MODE], um „MANUAL“ auszuwählen.**
- 2 **Drücken Sie [V/REW/◀◀] oder [^/FF/▶▶], um den gewünschten Sender einzustellen.**
- 3 **Drücken Sie [PROGRAM].**
- 4 **Wählen Sie mithilfe der Nummerntasten einen Kanal aus.**
Falls ein Speicherplatz bereits mit einem Festsender belegt ist, wird dieser durch Einspeichern einer neuen Frequenz gelöscht.
- 5 **Wiederholen Sie die Schritte 2 bis 4, um weitere Sender einzustellen.**

Auswählen eines programmierten Senders

Wählen Sie mithilfe der Nummerntasten den Kanal aus. Für zwei digitale Kanäle drücken Sie [≥10], dann die beiden Ziffern.

ODER

- 1 **Drücken Sie [PLAY MODE], um „PRESET“ auszuwählen.**
- 2 **Drücken Sie [V/REW/◀◀] oder [^/FF/▶▶], um den Kanal auszuwählen.**

Einstellung für die MW-Zuweisung

Nur über Hauptgerät

Dieser Tuner kann MW-Sender bei Bedarf auch mit einem 10- kHz-Frequenzraster abstimmen.

So ändern Sie die Frequenzstufe von 9 kHz auf 10 kHz

- 1 **Halten Sie [TUNER/BAND] gedrückt.**
Nach wenigen Sekunden blinkt das Display und zeigt die aktuelle Minimalfrequenz an.
- 2 **Halten Sie [TUNER/BAND] weiter gedrückt.**
 - Wenn sich die Minimalfrequenz ändert, lassen Sie die Taste los. Um zur ursprünglichen Frequenzstufe zurückzukehren, wiederholen Sie die obigen Schritte.
 - Nachdem die Einstellung geändert wurde, wird die vorher eingestellte Frequenz gelöscht.

Verwendung der Zeitschaltuhr



Einstellen der Uhr

Dies ist eine 24-Stunden-Uhr.

- 1 Drücken Sie [CLOCK/TIMER], um „CLOCK“ auszuwählen. Mit jedem Drücken der Taste:



- 2 Betätigen Sie innerhalb von 5 Sekunden [V/REW/◀◀] oder [∧/FF/▶▶], bis die aktuelle Uhrzeit angezeigt wird.



- 3 Drücken Sie erneut [CLOCK/TIMER], um Ihre Einstellungen zu bestätigen.

Anzeigen der Uhrzeit

Drücken Sie einige Sekunden lang [CLOCK/TIMER], um die Uhr anzuzeigen.

Hinweis

Die Uhr kann mit der Zeit geringfügig vor- oder nachgehen. Stellen Sie sie bei Bedarf erneut ein.



Verwendung der Wiedergabe/ Aufnahme-Zeitschaltuhr

Sie können die Zeitschaltuhr so einstellen, dass sich die Anlage zu einem bestimmten Zeitpunkt einschaltet, um Sie zu wecken (Wiedergabe-Zeitschaltuhr) oder vom Radio oder vom Eingang des Music Ports aufzunehmen (Aufnahme-Zeitschaltuhr).

Vorbereitung

Schalten Sie das Gerät ein, und stellen Sie die Uhr.

Zeitschaltuhr	Auszuführende Schritte
Wiedergabe-Zeitschaltuhr	Bereiten Sie die zur Wiedergabe vorgesehene Programmquelle (Kassette, Disc, Rundfunksender, USB oder Eingang Music Port) vor und stellen Sie die Lautstärke wunschgemäß ein.
Aufnahme-Zeitschaltuhr	Vergewissern Sie sich, dass die Löschschriftlamellen der zur Aufnahme vorgesehenen Kassette intakt sind (→ Seite 8). Setzen Sie die Kassette ein (→ Seite 8), und stimmen Sie den gewünschten Rundfunksender ab (→ Seite 9) oder wählen Sie den Eingang Music Port (→ Seite 12).

- 1 Drücken Sie mehrmals [CLOCK/TIMER], um die Wiedergabe-Zeitschaltuhr auszuwählen.



- 2 Drücken Sie innerhalb von 5 Sekunden [V/REW/◀◀] oder [∧/FF/▶▶], um die Startzeit einzustellen.

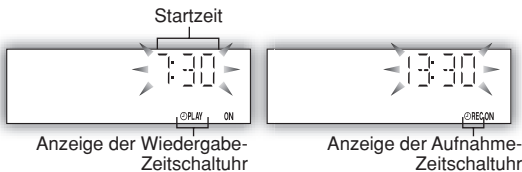

- 3 Drücken Sie [CLOCK/TIMER], um Ihre Einstellungen zu bestätigen.

- 4 Wiederholen Sie die Schritte 2 und 3, um die Endzeit einzustellen.

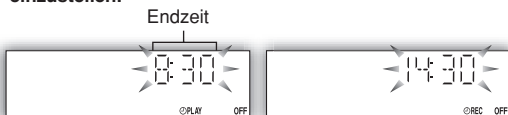

So aktivieren Sie die Zeitschaltuhr

- 5 Drücken Sie [PLAY/REC], um die Zeitschaltuhr einzuschalten.



- 6 Drücken Sie [ON], um die Anlage in den Bereitschaftszustand zu schalten.

Das Gerät muss ausgeschaltet sein, damit die Zeitschaltuhr aktiviert wird.

Funktion	Auszuführende Schritte
Ändern der Einstellungen	Führen Sie die Schritte 1 bis 4 und 6 durch.
Ändern der Programmquelle oder der Lautstärke	1) Drücken Sie [PLAY/REC], um die Anzeige der Zeitschaltuhr auf dem Display auszublenden. 2) Ändern Sie die Programmquelle, oder regeln Sie die Lautstärke. 3) Führen Sie die Schritte 5 und 6 durch.
Überprüfen der Einstellungen (bei eingeschalteter Anlage oder im Betriebsbereitschaftsmodus)	Drücken Sie wiederholt [CLOCK/TIMER], um [PLAY] bzw. [REC] auszuwählen.
Abbrechen	Drücken Sie [PLAY/REC], um die Zeitschaltuhr-Anzeigen auf dem Display auszublenden.

Hinweis

- Wiedergabe-Zeitschaltuhr und Aufnahme-Zeitschaltuhr können nicht zusammen verwendet werden.
- Der Wiedergabetimer wird zum voreingestellten Zeitpunkt beginnen, die Lautstärke nach und nach bis zum voreingestellten Pegel zu erhöhen.
- Der Aufnahmetimer wird 30 Sekunden vor der eingestellten Zeit in Stummschaltung starten.
- Wenn das Gerät aus- und erneut eingeschaltet wird, während eine Zeitschaltuhr-Funktion aktiviert ist, wird die Einstellung der Ausschaltzeit nicht aktiviert.
- Die Anlage muss sich im Betriebsbereitschaftsmodus befinden, damit die Zeitschaltuhr wirksam ist.
- Die Zeitschaltuhr-Funktionen werden täglich zu den eingestellten Zeiten aktiviert, bis sie aufgehoben werden.
- Falls der Music Port (MUSIC PORT) als Programmquelle gewählt wurde, schaltet sich die Anlage zum voreingestellten Zeitpunkt ein und schaltet automatisch auf den Music Port (MUSIC PORT) um. Aktivieren Sie für die Wiedergabe von einem tragbaren Audiogerät den Wiedergabemodus des Geräts und erhöhen Sie die Lautstärke. (Siehe Bedienungsanleitung für tragbare Audiogeräte.)



Verwendung der Einschlaf-Zeitschaltuhr

Über diese Funktion können Sie das Gerät automatisch nach einer bestimmten voreingestellten Zeit ausschalten lassen.

- Drücken Sie mehrmals [SLEEP], um die gewünschte Zeit auszuwählen.

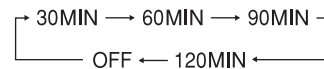

Anzeige für die Einschlaf-Zeitschaltuhr

Deaktivieren der Funktion

Drücken Sie [SLEEP], um „OFF“ auszuwählen.

Ändern der verbleibenden Zeit

Drücken Sie [SLEEP], um die verbleibende Zeit anzuzeigen. Anschließend drücken Sie erneut [SLEEP], um die gewünschte Zeit auszuwählen.

Hinweis

- Die Wiedergabe- und Einschlaf-Zeitschaltuhr kann gemeinsam verwendet werden.
- Die Einstellung der Ausschalt-Zeitschaltuhr besitzt grundsätzlich Vorrang.

Verwendung von Klangeffekten

Auswählen von Klangeffekten

Sie können den Klangeffekt ändern, indem Sie „Preset EQ“ (die voreingestellten Equalizer-Kurven) auswählen oder die Bässe oder Höhen anpassen.

PRESET EQ

Voreingestellte Equalizer-Kurven

Drücken Sie wiederholt [PRESET EQ], um die gewünschte Einstellung auszuwählen.



Einstellung	Effekt
HEAVY	Sorgt für kraftvollen Rock
CLEAR	Hebt höhere Frequenzen hervor
SOFT	Für Hintergrundmusik
VOCAL	Ermöglicht glanzvolleren Gesang
EQ-OFF	Ausgeschaltet

BASS/TREBLE

Bässe oder Höhen

Dient zum Hervorheben der Tiefen und Hochtöne.

1 Drücken Sie wiederholt [BASS/TREBLE], um die gewünschte Einstellung auszuwählen.

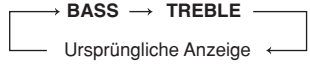

Einstellung	Effekt
BASS	Zum Verstärken der Tiefen
TREBLE	Zum Verstärken der Hochtöne

2 Drücken Sie [V/REW/◀◀] oder [VFF/▶▶], um den Pegel anzupassen.

Hinweis
Der Klangpegel kann zwischen -4 und +4 eingestellt werden.

SURROUND

Surroundsound

Mit dieser Funktion können Sie dem Stereosound eine natürliche Breite und Tiefe verleihen.

Aktivieren der Funktion
Drücken Sie [SURROUND], um „■■■■■“ anzuzeigen.

Deaktivieren der Funktion
Drücken Sie erneut [SURROUND], um die Anzeige „■■■■■“ auszublenden.

Hinweis

- Der Surroundsound ist weniger gut wahrnehmbar, wenn Sie über Kopfhörer hören.
- Wenn die Störungen des UKW-Stereoempfangs zunehmen, deaktivieren Sie den Surround-Effekt.

Gebrauch anderer Geräte

USB

Anschluss und Wiedergabe eines Geräts mit USB-Massenspeicher-Klasse

MP3

Die USB Konnektivität ermöglicht Ihnen den Anschluss und das Abspielen von Titeln oder Dateien von USB Massenspeichergeräten, in der Regel USB Speichergeräten. („Bulk only“-Transfer)

Vorbereitung
Ehe Sie ein USB-Massenspeichergerät an das Hauptgerät anschließen, stellen Sie sicher, dass von den darin gespeicherten Daten eine Sicherungskopie angelegt wurde.

Es ist nicht empfehlenswert ein USB Verlängerungskabel zu verwenden. Das USB Gerät wird vom Hauptgerät nicht erkannt.



1 Verringern Sie die Lautstärke und schließen Sie das USB-Massenspeichergerät an.

2 Drücken Sie [USB ▶/II], um mit der Wiedergabe zu beginnen.

Funktion	Auszuführende Schritte
Pausieren der Wiedergabe	Drücken Sie [USB ▶/II]. Drücken Sie die Taste erneut, um die Wiedergabe fortzusetzen.
Stopp Wiedergabe	Drücken Sie [CLEAR ■]. „RESUME“ wird angezeigt. Diese Position ist gespeichert. Drücken Sie [USB ▶/II], um fortzufahren. Drücken Sie nochmals [CLEAR ■], um die Position zu löschen.
Überspringen von Titeln	Drücken Sie [V/FF/◀◀] oder [VREW/▶▶].
Überspringen eines Albums	Drücken Sie im Wiedergabemodus [ALBUM ◀ oder ▶]. Drücken Sie im Stoppmodus einmal [ALBUM ◀ oder ▶] und dann die Zahlentasten.

DISPLAY

Anzeige-Funktion

Drücken Sie im Wiedergabe- oder Pause-Modus die Taste [DISPLAY].

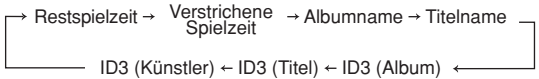

Die anderen Betriebsfunktionen sind ähnlich denen, beschrieben in „Discs“ (➔ Seite 7).

Kompatibles Gerät

Geräte, die als **USB-Massenspeicher-Klasse** definiert werden:

- USB Geräte, die nur „Bulk only“-Transfer unterstützen.
- USB Geräte die USB 2,0 bei voller Geschwindigkeit unterstützen.

Unterstützte Formate

MP3-Dateien müssen die Erweiterung „.MP3“ oder „.mp3“.

Hinweis

- CBI (Control/Bulk/Interrupt) wird nicht unterstützt.
- Ein Gerät, das ein NTFS Dateisystem verwendet, wird nicht unterstützt. [Nur das FAT 12/16/32 (File Allocation Table 12/16/32) Dateisystem wird unterstützt].
- Abhängig von der Sektorgröße des Dateisystems funktionieren u.U. manche MP3-Player nicht.
- Dieses Gerät kann auf bis zu 255 Alben (einschließlich der leeren Ordner) und 2500 Titeln zugreifen.
- Die maximale Titellanzahl in einem Ordner ist 999 Titel.
- Wird ein mehrfacher USB-Kartenleser angeschlossen, dann wird nur eine Speicherkarte ausgewählt. Normalerweise ist es die erste eingelegte Speicherkarte.
- Entfernen Sie nicht das USB-Gerät während des Lesens oder der Wiedergabe.
- Trennen Sie den USB Kartenleser vom Gerät, sobald Sie die Speicherkarte entfernen. Bei Versäumnis können u.U. Fehlfunktionen am Gerät auftreten.
- Falls Sie einen kompatiblen digitalen Audio-Player an einen USB-Port anschließen, kann die Aufladung u.U. aktiviert werden. Es findet keine Aufladung statt, wenn das Gerät sich im Bereitschaftsmodus befindet oder während der Bandaufnahme die ganze Zeit auf.



Anschluss und Wiedergabe eines tragbaren Audiogeräts.

Diese Möglichkeit gestattet Ihnen, Musik von einem tragbaren Audiogerät zu hören.

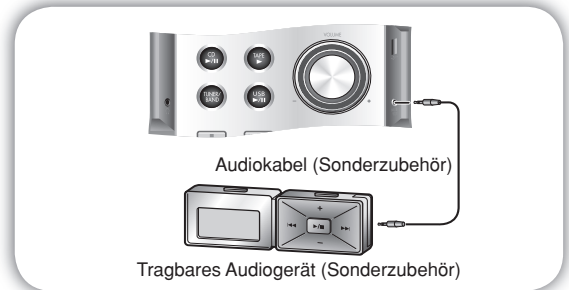

Schalten Sie die Entzerrfunktion des tragbaren Audiogeräts aus (falls eine solche Funktion vorhanden ist), ehe Sie das Kabel in die Music Port Buchse (MUSIC PORT) stecken. Andernfalls kann der Ton aus dem Lautsprecher verzerrt sein.

- 1 Stecken Sie das Audiokabel in die MUSIC PORT Buchse und drücken Sie [MUSIC PORT].**
- 2 Wiedergabe vom tragbaren Audiogerät. (Siehe Bedienungsanleitung für tragbare Audiogeräte.)**

Hinweis

Zusatzgeräte und Anschlusskabel sind separat erhältlich.

Ändern des Codes der Fernbedienung

Ändern Sie den Code, falls die Fernbedienung unabsichtlich auch andere Geräte kontrolliert.

Ändern Sie den Code des Hauptgeräts

Halten Sie zuerst [MUSIC P.] auf dem Hauptgerät gedrückt und anschließend halten Sie [2] (oder [1]) auf der Fernbedienung gedrückt.

„REMOTE 2“ wird angezeigt.

Ändern des Codes der Fernbedienung

Halten Sie auf der Fernbedienung die Tasten [ENTER] und [2] (oder [1]) für mindestens 2 Sekunden gedrückt.

Falls die Fernbedienung und das Hauptgerät unterschiedliche Codes verwenden, erscheint auf dem Hauptgerät eine Mitteilung mit dem aktuellen Code des Hauptgeräts. Führen Sie die oben genannten Schritte durch, um den Code der Fernbedienung anzupassen.

Pflege und Instandhaltung

Bei einer Verschmutzung der Außenflächen

Entfernen Sie Schmutzflecken mit einem weichen, trockenen Tuch.

- Verwenden Sie auf keinen Fall Alkohol, Farbverdünner oder Benzin zum Reinigen dieser Anlage.
- Vor Gebrauch eines chemisch behandelten Reinigungstuchs lesen Sie bitte die dem Tuch beiliegende Gebrauchsanweisung.

Für optimale Klangqualität

Reinigen Sie die Tonköpfe des Kassettendecks in regelmäßigen Abständen, um stets die optimale Klangqualität bei Wiedergabe und Aufnahme zu erzielen.

Verwenden Sie dazu eine Reinigungskassette (Sonderzubehör).

Liste von Fehlermöglichkeiten

Bevor Sie bei einer Funktionsstörung dieser Anlage den Kundendienst in Anspruch nehmen, überprüfen Sie bitte die Hinweise in der folgenden Liste. Falls sich eine Störung anhand der unten angegebenen Abhilfemaßnahmen nicht beseitigen lässt oder die Störung nicht in der Liste aufgeführt ist, setzen Sie sich bitte mit Ihrem Fachhändler in Verbindung, oder suchen Sie das nächste Servicezentrum auf (siehe beiliegende Liste).

Allgemeine Störungen

Kein Ton.	Erhöhen Sie die Lautstärke. Die Lautsprecherkabel sind u.U. kurzgeschlossen. Schalten Sie die Anlage aus, korrigieren Sie ggf. die Anschlüsse und schalten Sie die Anlage wieder ein (➡ Seite 4).
Der Ton schwankt, die Kanäle sind vertauscht, oder Ton wird nur von einer Lautsprecherbox abgegeben.	Überprüfen Sie die Anschlüsse der Lautsprecherboxen (➡ Seite 4).
Während der Wiedergabe werden Brummgeräusche gehört.	Ein Netzkabel oder eine Leuchtstoffröhre befindet sich in der Nähe der Kabel. Halten Sie die Kabel dieser Anlage von anderen Elektrogeräten und deren Kabeln fern. Falls dies bei Ihrer Anlage möglich ist, vertauschen Sie die Polarität des Kabels, indem Sie den Netzstecker oder den Steckverbinder am anderen Ende des Netzkabels umgedreht wieder an die Netzsteckdose bzw. den Netzeingang an der Rückwand der Anlage anschließen.
Die Fehlermeldung „ERROR“ erscheint im Display.	Ein Bedienungsfehler wurde gemacht. Bitte lesen Sie den betreffenden Abschnitt der Bedienungsanleitung durch und bedienen Sie die Anlage korrekt.
Die Anzeige „- - - -“ erscheint im Display.	Diese Anzeige erscheint beim erstmaligen Anschließen des Netzkabels sowie nach Auftreten eines Netzausfalls. Stellen Sie die Uhr (➡ Seite 10).
Der Fehlercode „F76“ erscheint im Display.	Überprüfen Sie die Anschlüsse der Lautsprecherkabel und korrigieren Sie diese ggf (➡ Seite 4). Falls sich die Störung auf diese Weise nicht beseitigen lässt, liegt eine Störung der Stromversorgung vor. Bitte wenden Sie sich an Ihren Fachhändler.

Rundfunkempfang

Der Rundfunkempfang ist verrauscht. Die Stereoanzeige flackert oder leuchtet überhaupt nicht auf. Der Klang ist verzerrt.	Installieren Sie eine Außenantenne (➡ Seite 5).
Schwebungsgeräusche werden gehört.	Schalten Sie ein evtl. in der Nähe betriebenes Fernsehgerät aus oder sorgen Sie für einen größeren Abstand von dieser Anlage.
Beim MW-Empfang wird ein tieffrequentes Brummgeräusch gehört.	Verlegen Sie die Antenne nicht gemeinsam mit anderen Kabeln.
Ein MW-Sender kann nicht exakt abgestimmt werden.	Das Frequenzraster ist momentan auf 10 kHz eingestellt. Schalten Sie das Frequenzraster auf 9 kHz um (➡ Seite 9).

Bei Betrieb eines Fernsehgerätes in der Nähe der Anlage

Das Bild verschwindet, oder Streifen erscheinen auf dem Bildschirm.	Position oder Ausrichtung der Antenne sind ungeeignet. Installieren Sie ggf. eine Außenantenne (➡ Seite 5). Das Fernsehantennenkabel ist zu nah an der Anlage verlegt. Verlegen Sie das Fernsehantennenkabel in größerer Entfernung von der Anlage.
--	--

Wiedergabe von Kassetten

Aufnahme ist nicht möglich.	Falls die Löschschutzlamellen entfernt wurden, überkleben Sie die Löcher mit Klebestreifen (➡ Seite 8).
------------------------------------	---

CD-Wiedergabe

Die korrekten Anzeigen erscheinen nicht im Display, oder die Wiedergabe startet nicht.	Die Disc ist u. U. verkehrt herum in das Disc-Fach gelegt worden (➡ Seite 7). Reiben Sie die Disc mit einem sauberen Tuch ab. Wechseln Sie die Disc aus, falls sie zerkratzt, verellt oder nicht normgerecht ist. Im Inneren des CD-Spielers hat sich möglicherweise Kondensat aufgrund einer plötzlichen Änderung der Umgebungstemperatur gebildet. Bitte warten Sie etwa eine Stunde, bevor Sie den Betrieb fortsetzen.
---	--

Fernbedienung

Die Fernbedienung funktioniert nicht.	Vergewissern Sie sich, dass die Batterien polaritätsgerecht eingelegt sind (➡ Seite 5). Wechseln Sie erschöpfte Batterien ggf. aus.
--	--

USB

Keine Funktion bei Drücken der [● REC/II]-Taste.	Trennen Sie das USB-Gerät und anschließend schließen Sie ihn wieder an. Ersatzweise können Sie auch das Gerät aus- und wieder anschalten.
Der USB-Treiber oder sein Inhalt kann nicht gelesen werden.	Das USB Treiberformat oder seine Inhalte ist/sind mit dem System nicht kompatibel (➡ Seite 12). Die USB-Hostfunktion dieses Produkts funktioniert u.U. nicht mit einigen USB-Geräten. USB Geräte mit einer Speicherkapazität von mehr als 8 Gigabytes funktionieren u.U. manchmal nicht.
Langsamer Betrieb des USB Flash Drive.	Große Dateien oder große Memory USB Flash Drive brauchen länger, um gelesen zu werden.
„USB OVER CURRENT ERROR“	Das USB-Massenspeichergerät Rating übersteigt 500mA. Trennen Sie das USB-Gerät. Schalten Sie das Gerät aus und anschließend wieder an.
„NO PLAY“	Prüfen Sie den Inhalt. Nur Dateien im MP3-Format können wiedergegeben werden.

VERSTÄRKERTEIL

AUSGANGSLEISTUNG EFF. beide Kanäle gleichzeitig angesteuert
10% Gesamtklirrfaktor,
20 W pro Kanal (an 4Ω)

Eingangsimpedanz
MUSIC PORT 250 mV 12kΩ

Ausgangsimpedanz
KOPFHÖRER 16 bis 32Ω

Kopfhörerbuchse
Buchsenausführung Stereo, 3,5 mm

Music Port Eingangsbuchse
Buchsenausführung Stereo, 3,5 mm

UKW-TUNERTEIL

Frequenzbereich
87,50 bis 108,00 MHz (50-kHz-Raster)

Empfindlichkeit 0,10 μV (nach IHF)
Signal-Rauschabstand 30 dB 1,20 μV

Antennenklemme(n) 75Ω (unsymmetrisch)

Anzahl der speicherbaren Festsender
20 UKW-Sender
15 MW-Sender

MW-TUNERTEIL

Frequenzbereich
522 bis 1629 kHz (9-kHz-Raster)
520 bis 1630 kHz (10-kHz-Raster)

Empfindlichkeit
Signal-Rauschabstand 20 dB
(bei 999 kHz) 1000 μV/m

KASSETTENDECKTEIL

Spursystem 4-Spur, 2-Kanal

Tonkopfbestückung
Aufnahme/Wiedergabe Massiv-Permalloypkopf

Löschen Doppelspalt-Ferritkopf

Motor Gleichstrom-Servomotor

Aufnahmesystem Wechselstrom-Vormagnetisierung 100kHz

Löschsystem Wechselstrom-Löschung 100kHz

Bandgeschwindigkeit 4,8 cm/s

Gesamtfrequenzgang (+3, -6 dB) an DECK OUT
Normal 35 Hz bis 14 kHz

Signal-Rauschabstand 50 dB (A-Bewertung)

Gleichlaufschwankungen 0,08% (eff.)

Umspulzeit ca. 120 Sekunden mit C-60-Kassette

CD-SPIELERTEIL

Geeignete Discs
[Durchmesser 8 cm oder 12 cm]

(1) CD-Audio (CD-DA)
(2) CD-R/RW-Discs (CD-DA, Discs im Format MP3)

(3) MP3

Abtastfrequenz
CD 44,1 kHz
MP3 32 kHz, 44,1 kHz, 48 kHz

Bitrate
MP3 32 kB/s bis 384 kB/s

Decodierung 16/20/24 bit linear

Abtastung
Wellenlänge 785 nm

Abtaster-Strahlquelle Halbleiterlaser

Laserleistung Kategorie 1

Audioausgabe (Disc)
Anzahl der Kanäle 2-Kanal

Frequenzgang 20 Hz bis 20 kHz (+1, -2 dB)

Gleichlaufschwankungen unterhalb der Messgrenze

Digitalfilter 8 fs

D/A-Wandler MASH (1 bit DAC)

USBTEIL

Spielbare USB Speichermedien
(1) HDD
(2) USB MP3-Player/Digitale Audioplayer
(3) USB Thumb Drives

Unterstütztes Audio-Dateiformat MP3

USB Speicher-Port
Höchststrom 500 mA

Bitrate
MP3 32 kB/s bis 320 kB/s

Audioausgabe (MP3)
Anzahl der Kanäle 2-Kanal

Frequenzgang (MP3) 20 Hz bis 20 kHz

LAUTSPRECHERBOX

Bauart 2-Wege-2-Lautsprecher-System
(Bassreflex-Ausführung)

Lautsprecher
TIEFTONLAUTSPRECHER 10-cm-Konustyp

HOCHTÖNER 6-cm-Konustyp

Impedanz 4Ω

Belastbarkeit (IEC) 20 W (MAX.)

Ausgangsschalldruckpegel 80,5 dB/W (1,0 m)

Überschneidungsfrequenz 5 kHz

Frequenzgang 52 Hz bis 31 kHz (-16 dB)
74 Hz bis 27 kHz (-10 dB)

Abmessungen (B x H x T) 145 mm x 227 mm x 201 mm

Masse 1,9 kg

ALLGEMEINE DATEN

Stromversorgung 230 V Wechselstrom, 50 Hz

Leistungsaufnahme 63 W

Abmessungen (B x H x T) 164 mm x 227 mm x 314 mm

Masse 3,4 kg

Betriebstemperaturbereich 0 bis +40 °C

Betriebsluftfeuchtigkeitsbereich 35 bis 80% rel. Feuchte
(ohne Kondensatbildung)

Leistungsaufnahme im Bereitschaftszustand: 0,6 W (ca.)

Hinweis

1. Änderungen der technischen Daten sind jederzeit vorbehalten. Die angegebenen Masse- und Abmessungsdaten sind ungefähre Werte.
2. Der Gesamtklirrfaktor wurde mit einem Digitalspektrometer gemessen.

Caro cliente

La ringraziamo dell'acquisto di questo prodotto. Per ottenerne le prestazioni migliori e per la sua sicurezza, leggere attentamente queste istruzioni.

Queste istruzioni per l'uso sono applicabili ai sistemi seguenti.

Sistema	SC-PM46
Unità principale	SA-PM46
Diffusori	SB-PM46

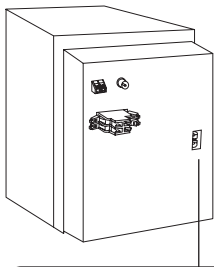

CAUTION	CLASS 1M INVISIBLE LASER RADIATION WHEN OPEN. DO NOT VIEW DIRECTLY WITH OPTICAL INSTRUMENTS. IEC60825-1+A2/ Class 1M.
WARNING	KLASS 1M OSYNLIG LASERSTRÅLNING NÄR DENNA DEL ÄR ÖPPNAD. BETRÄKTA EJ STRÅLEN DIREKT GENOM OPTISKT INSTRUMENT.
FORSICHTIG	USYNLIG LASERSTRÅLNING KLASSE 1M, NÄR LÅGET ÄR ÅBENT. UNDGA AT SE LIGE PÅ MED OPTISKE INSTRUMENTER.
VARO	AVATTAESSA OLET ALTTIINA LUOKAN 1M NÄKYMÄTÖNTÄ LASERSÄTELYÄ. ÄLÄ KATSO OPTISELLA LAITTEELLA SUORAN. SÄTEESEEN.
ATTENTION	RAYONNEMENT LASER INVISIBLE, CLASSE 1M. EN CAS D'OUVERTURE, NE PAS REGARDER DIRECTEMENT À L'AIDE D'INSTRUMENTS D'OPTIQUE.
VORSICHT	UNSICHTBARE LASERSTRAHLUNG KLASSE 1M, WENN ÜBERDECKUNG GEÖFFNET. NICHT DIREKT MIT OPTISCHEN INSTRUMENTEN BETRACHTEN. RQLV50305

All'interno del prodotto

– Se vedete questo simbolo –

Informazioni per gli utenti sullo smaltimento di apparecchiature elettriche ed elettroniche obsolete (per i nuclei familiari privati)



Questo simbolo sui prodotti e/o sulla documentazione di accompagnamento significa che i prodotti elettrici ed elettronici usati non devono essere mescolati con i rifiuti domestici generici.

Per un corretto trattamento, recupero e riciclaggio, portare questi prodotti ai punti di raccolta designati, dove verranno accettati gratuitamente. In alternativa, in alcune nazioni potrebbe essere possibile restituire i prodotti al rivenditore locale, al momento dell'acquisto di un nuovo prodotto equivalente.

Uno smaltimento corretto di questo prodotto contribuirà a far risparmiare preziose risorse ed evitare potenziali effetti negativi sulla salute umana e sull'ambiente, che potrebbero derivare, altrimenti, da uno smaltimento inappropriato. Per ulteriori dettagli, contattare la propria autorità locale o il punto di raccolta designato più vicino.

In caso di smaltimento errato di questo materiale di scarto, potrebbero venire applicate delle penali, in base alle leggi nazionali.

Per gli utenti aziendali nell'Unione Europea

Qualora si desideri smaltire apparecchiature elettriche ed elettroniche, contattare il rivenditore o il fornitore per ulteriori informazioni.

Informazioni sullo smaltimento in nazioni al di fuori dell'Unione Europea

Questo simbolo è valido solo nell'Unione Europea.

Qualora si desideri smaltire questo prodotto, contattare le autorità locali o il rivenditore e chiedere informazioni sul metodo corretto di smaltimento.

ATTENZIONE!

QUESTO APPARECCHIO UTILIZZA UN LASER. L'USO DI APPARECCHI DI CONTROLLO O DI REGOLAZIONE, O PROCEDURE DI UTILIZZAZIONE DIVERSE DA QUELLE INDICATE IN QUESTO MANUALE DI ISTRUZIONI, POSSONO CAUSARE L'ESPOSIZIONE A RADIAZIONI PERICOLOSE. NON APRIRE I COPERCHI E NON CERCARE DI RIPARARE DA SOLI. PER QUALSIASI RIPARAZIONE RIVOLGERSI A PERSONALE QUALIFICATO.

ATTENZIONE!

- PER MANTENERE UNA BUONA VENTILAZIONE, NON INSTALLARE O SISTEMARE QUESTA UNITÀ IN UNO SCAFFALE DEI LIBRI, ARMADIETTO INCORPORATO OD ALTRO SPAZIO RISTRETTO. PER PREVENIRE I RISCHI DI SCOSSE O INCENDIO DOVUTI A SURRISCALDAMENTO, ACCERTARSI CHE TENDE OD ALTRO MATERIALE NON OSTRUISCANO LE CONDIZIONI DI VENTILAZIONE.
- NON OSTRUIRE LE APERTURE DI VENTILAZIONE DELL'UNITÀ CON GIORNALI, TOVAGLIE, TENDE ED ALTRI OGGETTI SIMILI.
- NON METTERE SULL'UNITÀ SORGENTI DI FIAMME NUDE, COME CANDELE ACCESE.
- DISFARSI DELLE PILE RISPETTANDO L'AMBIENTE.

ATTENZIONE:

PER RIDURRE IL RISCHIO D'INCENDIO, SCOSSE ELETTRICHE O DANNI AL PRODOTTO,

- NON ESPORLO ALLA PIOGGIA, UMITÀ, GOCCIOLAMENTI O SPRUZZI ED EVITARE DI METTERVI SOPRA OGGETTI PIENI DI LIQUIDI, COME VASI.
- USARE SOLTANTO GLI ACCESSORI CONSIGLIATI.
- NON RIMUOVERE IL COPERCHIO (O RETRO); ALL'INTERNO NON CI SONO PARTI RIPARABILI DALL'UTENTE. PER LE RIPARAZIONI, RIVOLGERSI AL PERSONALE DI ASSISTENZA QUALIFICATO.

QUESTA UNITÀ È PROGETTATA PER L'USO NEI PAESI CON CLIMA MITE.

Durante l'uso, questo prodotto potrebbe essere soggetto all'interferenza radio causata dal cellulare. Se si dovesse verificare tale interferenza, aumentare la distanza tra questo prodotto e il cellulare.

La presa di corrente deve trovarsi vicino all'apparecchio ed essere facilmente accessibile.

La spina del cavo di alimentazione deve rimanere sempre facilmente accessibile.

Per isolare completamente l'apparecchio dalla fonte di alimentazione principale, staccare la spina del cavo di alimentazione dalla presa di corrente.

Solo per l'Italia

Il produttore "Matsushita Electric Industrial Co., Ltd., 1-15 Matsuo-cho, Kadoma, Osaka 571-8504 Giappone" di questo modello numero SC-PM46, dichiara che esso è conforme al D.M. 28/08/1995 Nr. 548, ottemperando alle prescrizioni di cui al D.M. 25/06/1985 (paragrafo 3, Allegato A) e D.M. 27/08/1987 (paragrafo 3, Allegato I).

Precauzioni per la sicurezza

Sistemazione

Disporre l'unità su una superficie piana non soggetta alla luce diretta del sole, a temperature elevate, all'eccessiva umidità e a forti vibrazioni. Queste condizioni potrebbero danneggiare l'involucro esterno e gli altri componenti e di conseguenza accorciare la durata dell'unità.

Disporla ad almeno 15 cm dalla superficie delle pareti per evitare distorsioni ed effetti acustici indesiderati.

Non appoggiare oggetti pesanti sull'unità.

Voltaggio

Non utilizzare sorgenti di alimentazione ad alta tensione che potrebbero sovraccaricare l'unità e causare un incendio.

Non utilizzare sorgenti di alimentazione a corrente continua. Controllare attentamente la sorgente prima di installare l'unità su un'imbarcazione o in altri posti dove viene impiegata la corrente continua.

Precauzioni per il cavo di alimentazione

Assicurarsi che il cavo di alimentazione sia collegato correttamente e non danneggiato. Un collegamento non corretto e un cavo danneggiato potrebbero causare un incendio o scosse elettriche. Non tirare, piegare o appoggiare oggetti pesanti sul cavo di alimentazione.

Per scollegare il cavo, afferrare la spina saldamente. Tirando il cavo si corre il rischio di scosse elettriche.

Non maneggiare la spina con le mani bagnate. Potrebbe essere causa di scosse elettriche.

Corpi estranei

Non far penetrare oggetti metallici all'interno dell'unità. Potrebbero causare scosse elettriche o malfunzionamenti.

Non far infiltrare liquidi all'interno dell'unità. Potrebbero causare scosse elettriche o malfunzionamenti. Se si verifica questa circostanza, scollegare immediatamente il cavo di alimentazione dalla presa di corrente e rivolgersi al rivenditore autorizzato.

Non spruzzare insetticidi sopra o all'interno dell'unità. Contengono gas infiammabili che potrebbero incendiarsi se spruzzati nell'unità.

Riparazioni

Non tentare di riparare questa unità da soli. Se il suono si interrompe, gli indicatori non si accendono, viene emesso del fumo o si verificano altri problemi non previsti in questo manuale di istruzioni, scollegare il cavo di alimentazione e rivolgersi al rivenditore o a un centro di assistenza autorizzato. Se l'unità viene riparata, smontata o riassembleta da persone non qualificate, potrebbe danneggiarsi e si correrebbe il rischio di scosse elettriche.

Per aumentarne la durata, quando l'unità non viene utilizzata per un lungo periodo di tempo, scollegare il cavo di alimentazione dalla presa di corrente.

Sommario

Precauzioni per la sicurezza	3
Disposizione dei diffusori	3
Installazione semplice	4
Preparazione del telecomando	5
Disattivazione della funzione di dimostrazione	5
Panoramica dei comandi	6
Dischi	7
Cassette	8
Utilizzo della radio FM/AM	9
Utilizzo del timer	10
Utilizzo degli effetti sonori	11
Uso di altra apparecchiatura	11
Manutenzione	12
Consigli per l'eliminazione di eventuali inconvenienti	13
Dati tecnici	14

Disposizione dei diffusori



I diffusori sono identici, per cui non è necessario orientare il canale destro o sinistro in una certa direzione.

Usare soltanto i diffusori in dotazione.

La combinazione dell'unità principale e dei diffusori produce il suono migliore. Usando diffusori diversi si potrebbe danneggiare il sistema e causare il deterioramento della qualità del suono.

Nota

- Per una ventilazione adeguata, tenere i diffusori ad almeno 10 mm di distanza dal sistema.
- Questi diffusori non hanno la schermatura magnetica. Non metterli vicino al televisore, personal computer o altri dispositivi facilmente influenzati dal magnetismo.
- Per evitare di danneggiare i diffusori, non toccare i coni dei diffusori se si sono tolte le griglie.

Attenzione

- **Utilizzare i diffusori solo con il sistema raccomandato. Venir meno a questa prescrizione può essere causa di danni all'amplificatore e ai diffusori e di conseguenti rischi di incendio. In caso di danni, o di improvvisi mutamenti nelle prestazioni del sistema, rivolgersi ad un tecnico qualificato.**
- **Non attaccare questi diffusori alle pareti o al soffitto.**

Collegamento

Collegare il cavo di alimentazione ad una presa di corrente domestica soltanto dopo aver completato tutte le altre connessioni.

Collegare l'antenna AM a quadro.

Antenna AM a quadro

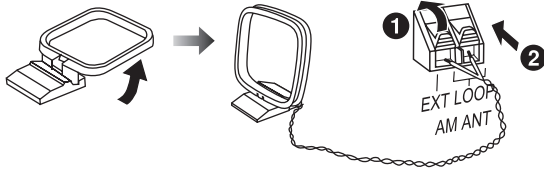

Mettere l'antenna sulla sua base. Tenere il cavo dell'antenna lontano da altri fili e cavi.

Collegare l'antenna FM interna.

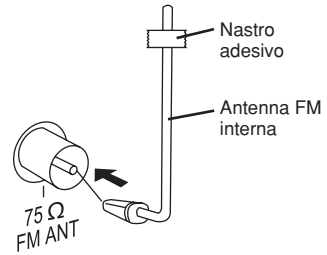

Fissare l'antenna ad una parete o colonna, in una posizione che permetta la ricezione dei segnali radio con la quantità minima di interferenza.

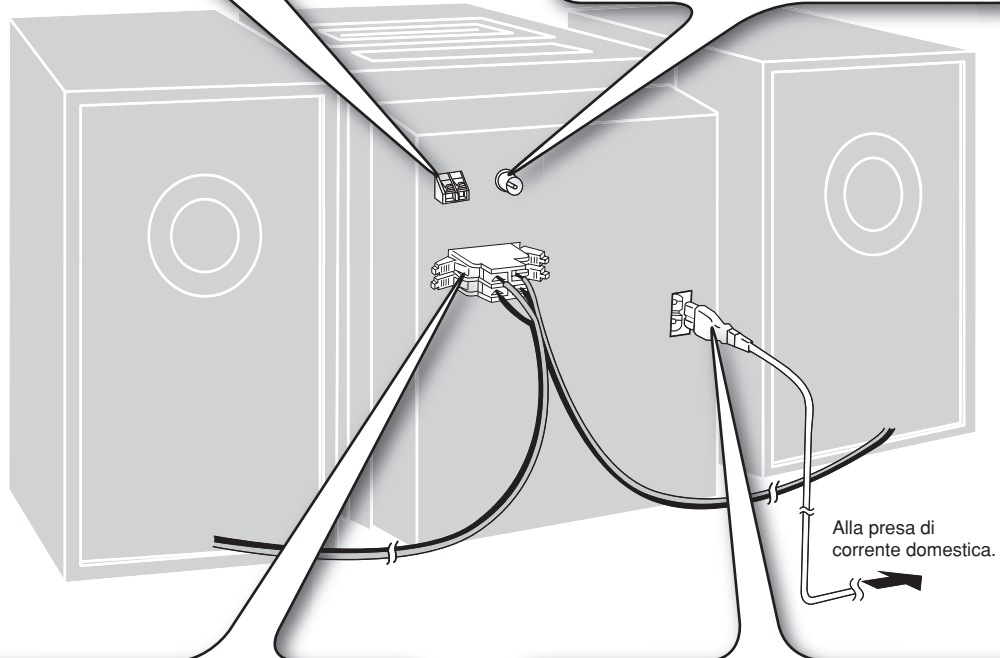

Collegare i cavi dei diffusori.

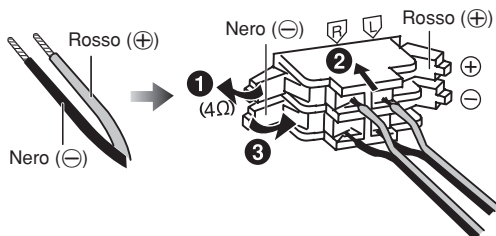

Il collegamento sbagliato può danneggiare il sistema.

Collegare il cavo di alimentazione.

Il cavo di alimentazione in dotazione è soltanto per l'uso con questo sistema. Non usarlo con altre apparecchiature.

Inserimento del connettore

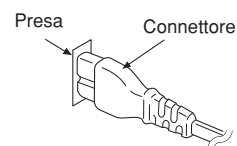

Anche quando il connettore è perfettamente inserito, a seconda del tipo di presa utilizzata, la parte anteriore del connettore potrebbe sporgere come mostrato nell'illustrazione. Ciò non costituisce alcun problema per l'uso dell'apparecchio.

Collegamento delle antenne opzionali

Antenna FM esterna

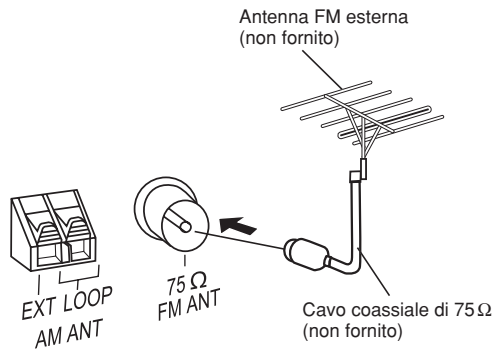

Antenna AM esterna

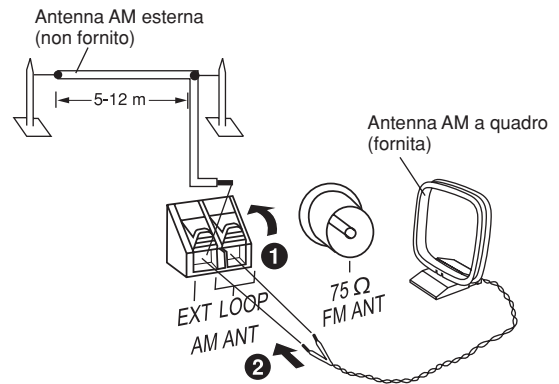

- Non si deve mai usare l'antenna esterna durante un temporale.
- Collegare l'antenna FM esterna per una migliore ricezione. Per l'installazione rivolgersi al rivenditore specializzato.
- Scollegare l'antenna FM interna se si installa una antenna FM esterna.
- Collegare l'antenna esterna AM senza rimuovere l'antenna AM a quadro. Stendere un filo elettrico isolato di una lunghezza compresa tra i 5 e i 12 m orizzontalmente lungo una finestra od altro luogo adatto.

Preparazione del telecomando

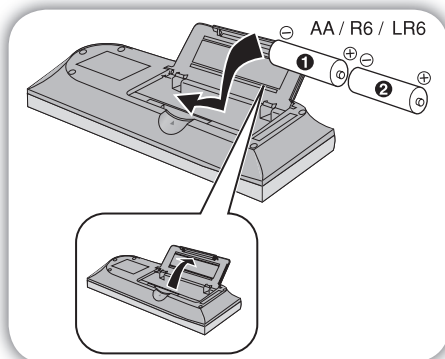

■ Pile

- Allineare correttamente le polarità (+ e -) quando si inseriscono le pile.
- Togliere le pile se non si intende usare il telecomando per un lungo periodo di tempo. Conservarle in un luogo fresco e buio.
- Non usare pile ricaricabili.
- Non riscaldare o esporre alle fiamme.
- Non lasciare la (le) batteria(e) in un'automobile esposta alla luce diretta del sole, per un periodo di tempo prolungato, con sportelli e finestrini chiusi.
- L'uso sbagliato delle batterie del telecomando può causare perdite di elettroliti ed eventuali incendi.

Non:

- mischiare pile vecchie e nuove.
- usare tipi di pile diversi contemporaneamente.
- smontare o cortocircuitare.
- cercare di ricaricare pile alcaline o al manganese.
- usare le pile se il coperchio è stato rimosso.

■ Uso

Puntare al sensore dei segnali di comando a distanza, evitando ostacoli, ad una distanza massima di 7 m direttamente di fronte all'unità.
Vedere a pagina 6 per la posizione del sensore del telecomando.

PRECAUZIONE

Se la batteria non è sostituita correttamente, potrebbe verificarsi un'esplosione. Per la sostituzione utilizzare solo batterie dello stesso tipo o di tipo equivalente consigliate dal produttore. Per lo smaltimento delle batterie usate attenersi alle istruzioni del produttore.

Disattivazione della funzione di dimostrazione

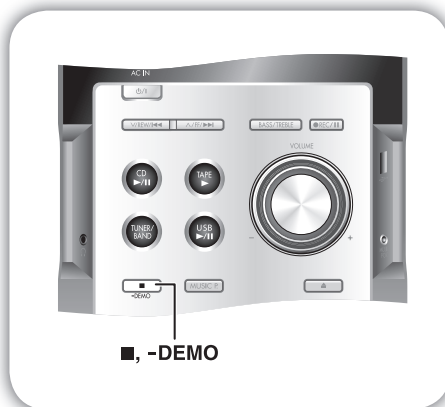

Quando si collega l'unità per la prima volta, viene mostrata una dimostrazione dell'unità.

Se l'impostazione demo è disattivata, è possibile visualizzarla selezionando "DEMO ON".

Mantenere premuto [■, -DEMO].

Il display cambia ogni volta che si mantiene premuto il tasto:

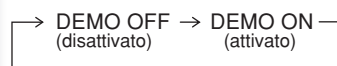

Per ridurre il consumo energetico durante la modalità di attesa, selezionare "DEMO OFF".

Unità principale

Vedere i numeri tra parentesi per la pagina di riferimento.

Parte superiore dell'unità

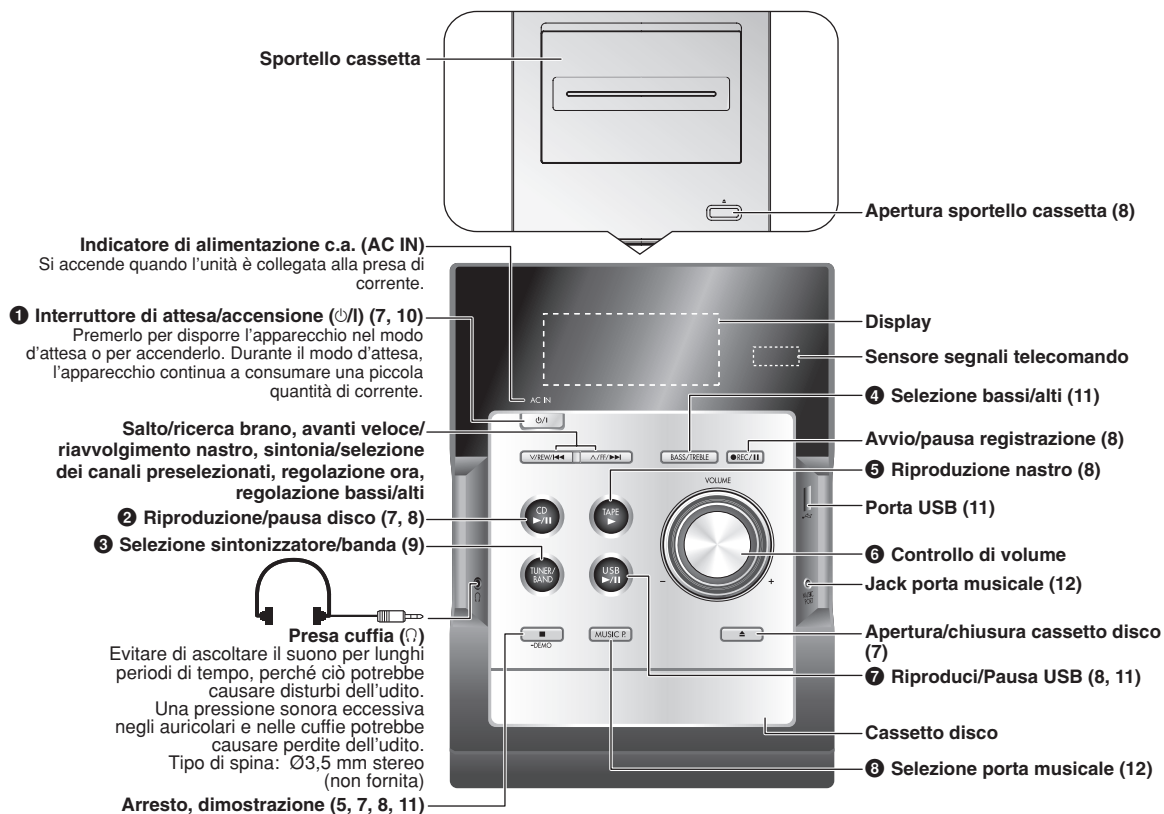

Telecomando

I tasti come **1** funzionano esattamente come i tasti sull'unità principale.

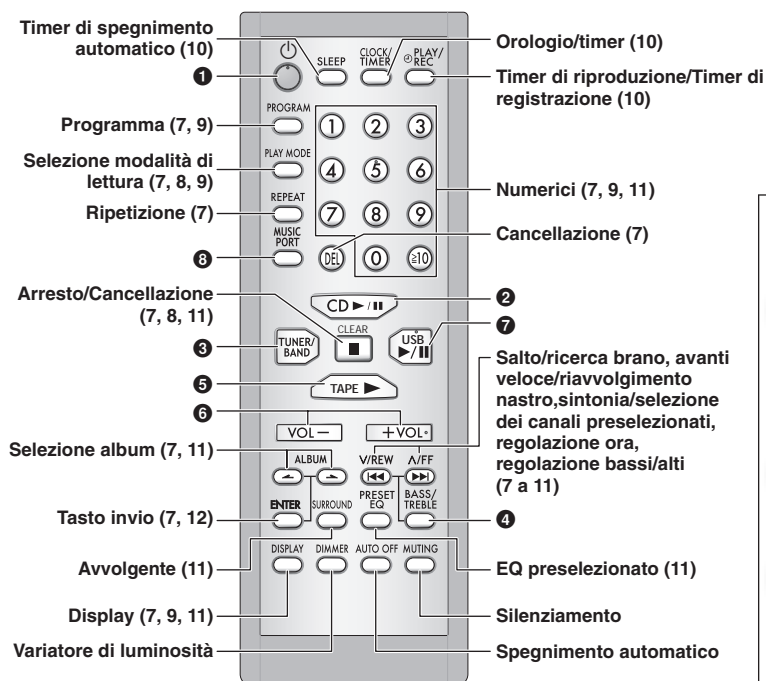

Questa funzione di spegnimento automatico consente lo spegnimento dell'unità in modalità **disco, nastro o USB** solo dopo che è rimasta inutilizzata per 10 minuti. L'impostazione rimane invariata anche se l'unità è spenta.

AUTO OFF

DIMMER Per ridurre la luminosità del pannello del display.

MUTING Per silenziare il volume.

- Premere il tasto per attivarlo.
- Premerlo nuovamente per disattivarlo.



Letture base

CD MP3

- 1 Premere [⏻] per accendere l'unità.
- 2 Premere [▲] per aprire il cassetto disco e caricare un disco, quindi premerlo nuovamente [▲] per chiudere il cassetto.



- 3 Premere [CD ▶/II] per cominciare la lettura.
- 4 Regolare il volume.

Per	Azione
fermare il disco	Premere [CLEAR ■].
fare una pausa nella lettura	Premere [CD ▶/II]. Premerlo nuovamente per continuare la lettura.
saltare i brani	Premere [V/REW/◀◀] o [∧/FF/▶▶].
ricercare all'interno dei brani	Mantenere premuto [V/REW/◀◀] o [∧/FF/▶▶] durante la lettura o la pausa.
saltare l'album	Premere [ALBUM ◀ o ▶] in modalità riproduzione. Premere [ALBUM ◀ o ▶] una volta e quindi i tasti numerici in modalità di arresto.



Funzione modalità di lettura

CD MP3

- 1 Premere [CD ▶/II].
- 2 Premere [PLAY MODE] per selezionare la modalità desiderata.

Modalità	Per leggere
1-TRACK 1TR	un brano selezionato nel disco. Premere i tasti numerici per selezionare il brano.
1-ALBUM 1ALBUM MP3	un album selezionato nel disco. Premere [ALBUM ◀ o ▶] per selezionare l'album.
RANDOM RND	un disco in ordine casuale.
1-ALBUM RANDOM 1ALBUM RND MP3	tutti i brani di un album in ordine casuale. Premere [ALBUM ◀ o ▶] per selezionare l'album.

Nota

- Durante la lettura RANDOM o 1-ALBUM RANDOM, non si possono saltare i brani che sono stati letti.
- La modalità di riproduzione corrente si cancella quando si apre il cassetto disco.

CD

- Durante la lettura RANDOM, si può cercare in avanti o all'indietro all'interno del brano attuale.

DISPLAY

Funzione display

Questa funzione consente di visualizzare le informazioni sul brano attuale.

Premere ripetutamente [DISPLAY] durante la riproduzione o di pausa.

CD

Tempo di lettura trascorso → Tempo di lettura restante

MP3

Tempo trascorso → Nome album → Nome brano
ID3 (Artista) ← ID3 (Brano) ← ID3 (Album) ←

Nota

- Numero massimo di caratteri che possono essere visualizzati: approssimativamente 30
- Questa unità supporta i tag ID3 (versione 1,0 e 1,1). I dati di testo che l'unità non supporta non possono essere visualizzati.
- ID3 è un tag inserito nei brani MP3 per fornire le informazioni sui brani.

Riproduzione avanzata

REPEAT



Ripetizione della lettura

È possibile ripetere la lettura del programma o altra modalità di lettura selezionata.

CD MP3

Premere [REPEAT] prima o durante la lettura.

Vengono visualizzati "REPEAT ON" e "⏮".

Per cancellare la ripetizione della lettura

Premere ancora una volta [REPEAT].

Viene visualizzato "REPEAT OFF" e "⏮" viene cancellato.

PROGRAM



Letture programmate

Questa funzione permette di programmare fino a 24 brani.

CD

- 1 Premere [CD ▶/II] e quindi [CLEAR ■].
- 2 Premere [PROGRAM].
- 3 Premere i tasti numerici per selezionare il brano desiderato. Ripetere il passo 3 per programmare altri brani.
- 4 Premere [CD ▶/II] per cominciare la lettura.

MP3

- 1 Premere [CD ▶/II] e quindi [CLEAR ■].
- 2 Premere [PROGRAM].
- 3 Premere [ALBUM ◀ o ▶] per selezionare l'album desiderato.
- 4 Premere una volta [∧/FF/▶▶] e i tasti numerici per selezionare il brano desiderato.
- 5 Premere [ENTER].
Ripetere i passi da 3 a 5 per programmare altri brani.
- 6 Premere [CD ▶/II] per cominciare la lettura.

Per selezionare un brano a due cifre, premere una volta [≥10] e poi i due numeri desiderati.

Per selezionare un brano a tre cifre, premere due volte [≥10] e poi i tre numeri desiderati.

Per	Azione
cancellare la modalità di lettura programmata	Premere [PROGRAM] nella modalità di arresto.
ripetere la programmazione	Premere [PROGRAM] quindi [CD ▶/II].
controllare il contenuto della programmazione	Premere [V/REW/◀◀] o [∧/FF/▶▶] quando viene visualizzato "PGM" nella modalità di arresto. Per controllare durante la programmazione, premere due volte [PROGRAM] dopo che viene visualizzato "PGM", quindi premere [V/REW/◀◀] o [∧/FF/▶▶].
aggiungere brani alla programmazione	CD Ripetere il passo 3 nella modalità di arresto. MP3 Ripetere i passi da 3 a 5 nella modalità di arresto.
cancellare l'ultimo brano	Premere [DEL] nella modalità di arresto.
cancellare tutti i brani programmati	Premere [CLEAR ■] nella modalità di arresto. Viene visualizzato "CLR ALL". Premere di nuovo il tasto entro 5 secondi per cancellare tutti i brani.

Nota

- Se si cerca di programmare più di 24 brani sul display appare "PGM FULL".
- La memoria di programmazione si cancella quando si apre il cassetto disco.

CD

- Durante la lettura programmata, è possibile cercare all'indietro o in avanti soltanto all'interno del brano attuale.

Dischi (segue)

Nota

- Questa unità può leggere i file MP3 e i CD-R e CD-RW audio del formato CD-DA che sono stati finalizzati.
- Essa potrebbe non essere in grado di leggere alcuni CD-R e CD-RW a causa delle condizioni di registrazione.
- Non usare CD con forma irregolare.
- Non usare dischi con etichette e adesivi che possono staccarsi, oppure con la colla che fuoriesce da sotto le etichette o gli adesivi.
- Non attaccare etichette addizionali e adesivi sul disco.
- Non scrivere niente sul disco.

CD

- L'unità può eseguire l'accesso ad un massimo di 99 brani.
- Scegliere il CD con questo contrassegno.



Utilizzo dei CD DualDisc

I lati dei DualDisc non soddisfano lo standard CD-DA, per cui potrebbe non essere possibile riprodurli in questa unità.

MP3

- I file vengono trattati come brani e le cartelle come album.
- L'unità può eseguire l'accesso a 999 brani, 255 album e 20 sessioni.
- I file devono avere l'estensione ".MP3" o ".mp3".
- I dischi devono essere conformi al livello 1 o 2 ISO9660 (formati estesi eccettuati).
- Per la lettura in un certo ordine, fare precedere i nomi delle cartelle e dei file da numeri di 3 cifre nell'ordine di lettura desiderato.

Cassette



Riproduzione base

1 Premere [▲] nella parte superiore dell'unità.



2 Inserire una cassetta.

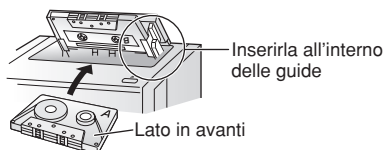

3 Chiudere lo sportello a mano.

4 Premere [TAPE ►] per cominciare la riproduzione.

Per la riproduzione dell'altro lato del nastro, rovesciare la cassetta.

Per	Azione
terminare la riproduzione nastro	Premere [CLEAR ■].
iniziare la lettura a un tocco	Premere [TAPE ►] quando il sistema è spento ed è inserita la cassetta.
fare avanzare velocemente o riavvolgere il nastro	Premere [V/REW/◀◀] o [V/FF/▶▶] nella modalità di arresto.

Nota

- I nastri di oltre 100 minuti sono sottili e possono spezzarsi o impigliarsi nel meccanismo.
- I nastri senza fine possono impigliarsi sulle parti mobili della piastra se non vengono usati correttamente.

TPS (Sensore dei brani del nastro)

Questa funzione consente di cercare l'inizio di un brano, fino ad un massimo di 9.

Premere [V/REW/◀◀] o [V/FF/▶▶] durante la riproduzione.

La riproduzione riprende dal brano trovato.

Cassette (segue)

Nota

La funzione TPS potrebbe non funzionare correttamente nei seguenti casi:

- Con le parti silenziose brevi
- Se c'è rumore tra i brani
- Con le parti silenziose all'interno dei brani



Registrazione

Usare nastri di posizione normale.

È possibile utilizzare nastri di posizione alta o metallici, ma l'unità non è in grado di registrarli o cancellarli correttamente.

Preparativi

Avvolgere la guida del nastro per cominciare immediatamente la registrazione.

1 Inserire la cassetta da registrare.

2 Selezionare la sorgente da registrare.

■ Registrazione dalla radio:

Sintonizzare la stazione. (→ pag. 9)

■ Registrazione Disco o USB:

① Dischi

Inserire il disco (o i dischi) che si desidera registrare.

Premere [CD ►/II] e quindi [CLEAR ■].

USB

Collegare la periferica di memoria di massa USB.

(→ pag. 11)

Premere [USB ►/II] quindi premere due volte [CLEAR ■].

② Preparare la modalità di registrazione disco desiderata.

Per	Azione
registrare i brani programmati	Programmare i brani desiderati (→ pag. 7)
registrare brani particolari	Premere [PLAY MODE] per selezionare la modalità desiderata (→ pag. 7)

■ Registrazione porta musicale:

Collegare l'impianto audio portatile. (→ pag. 12)

Premere [MUSIC PORT].

Avviare la riproduzione dall'apparecchio portatile.

3 Premere [● REC/II] per cominciare la registrazione.

Per	Azione
terminare la registrazione	Premere [CLEAR ■].
interrompere temporaneamente la registrazione	1) Premere [● REC/II]. 2) Premerlo nuovamente per continuare la riproduzione.
registrare sull'altro lato del nastro	Rovesciare la cassetta e premere [● REC/II].
cancellare il suono registrato	1) Inserire la cassetta da registrare. 2) Premere [TAPE ►] e quindi [CLEAR ■]. 3) Premere [● REC/II].

Prevenzione delle cancellazioni

L'illustrazione mostra come rimuovere le linguette di prevenzione delle cancellazioni. Per registrare di nuovo il nastro, coprire come mostrato.

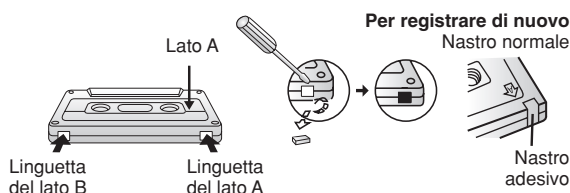



Sintonia manuale

- 1 Premere [TUNER/BAND] per selezionare "FM" o "AM".
- 2 Premere [PLAY MODE] per selezionare "MANUAL".
- 3 Premere [V/REW/◀◀] o [VFF/▶▶] per selezionare la frequenza della stazione desiderata.



"ST" Quando si riceve una trasmissione FM stereo, viene visualizzato.

Sintonia automatica

Mantenere premuto [V/REW/◀◀] o [VFF/▶▶] per un momento finché la frequenza non comincia a cambiare rapidamente. Il sistema avvia la sintonia automatica e si arresta quando trova una stazione.

- La funzione di sintonia automatica potrebbe non operare se c'è una eccessiva interferenza.
- Per cancellare la sintonia automatica, premere ancora una volta [V/REW/◀◀] o [VFF/▶▶].



Per migliorare la qualità del suono FM

Mantenere premuto [PLAY MODE] per visualizzare "MONO".

Per cancellare la modalità

Mantenere premuto [PLAY MODE] fino a quando "MONO" si spegne.

- MONO si cancella anche se si cambia la frequenza.
- Spegner "MONO" per l'ascolto normale.



Trasmissioni RDS

Permette di visualizzare il nome di una stazione radio-trasmittente o di un tipo di programma.

Premere [DISPLAY] per visualizzare:

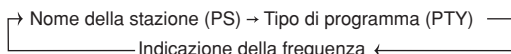

La visualizzazione di RDS potrebbe non essere disponibile se la ricezione è debole.

Display tipo di programma			
NEWS	VARIED	FINANCE	COUNTRY
AFFAIRS	POP M	CHILDREN	NATIONAL
INFO	ROCK M	SOCIAL A	OLDIES
SPORT	M-O-R M ※	RELIGION	FOLK M
EDUCATE	LIGHT M	PHONE IN	DOCUMENT
DRAMA	CLASSICS	TRAVEL	TEST
CULTURE	OTHER M	LEISURE	ALARM
SCIENCE	WEATHER	JAZZ	

※ M-O-R M = Middle-of-the-Road music (Musica leggera)



Sintonia preselezionata

Si possono preselezionare fino a 20 stazioni in banda FM e 15 stazioni in banda AM.

Preparativi

Premere [TUNER/BAND] per selezionare "FM" o "AM".



Preselezione automatica

Mantenere premuto [PROGRAM] per cominciare la preselezione.



Preselezione manuale

- 1 Premere [PLAY MODE] per selezionare "MANUAL".
- 2 Premere [V/REW/◀◀] o [VFF/▶▶] per sintonizzarsi sulla stazione desiderata.
- 3 Premere [PROGRAM].
- 4 Premere i tasti numerici per selezionare il canale. La stazione che occupa un canale viene cancellata se si preseleziona un'altra stazione nello stesso canale.
- 5 Ripetere i passi da 2 a 4 per preselezionare più stazioni.



Selezione dei canali

Premere i tasti numerici per selezionare il canale.

Per i canali a due cifre premere [≥10], seguito dalle due cifre.

OPPURE

- 1 Premere [PLAY MODE] per selezionare "PRESET".
- 2 Premere [V/REW/◀◀] o [VFF/▶▶] per selezionare il canale.



Impostazione di allocazione AM

Sull'unità principale

Questo sistema può anche ricevere le trasmissioni in AM assegnate agli intervalli di 10 kHz.

Per cambiare l'intervallo da 9 kHz a 10 kHz

- 1 **Mantenere premuto [TUNER/BAND].** Dopo alcuni secondi il display cambia in quello lampeggiante della frequenza minima attuale.
- 2 **Continuare a mantenere premuto [TUNER/BAND].**
 - Quando la frequenza minima cambia, rilasciare il pulsante. Per tornare all'intervallo originale, ripetere i passi sopra.
 - Dopo aver cambiato la regolazione, la frequenza precedentemente memorizzata viene cancellata.



Regolazione dell'orologio

Questo è un orologio con sistema di 24 ore.

- 1 Premere [CLOCK/TIMER] per selezionare "CLOCK".
Ad ogni pressione del tasto:

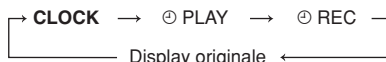

- 2 Entro 5 secondi, premere [✓/REW/◀◀] o [✓/FF/▶▶] per regolare l'ora.



- 3 Premere di nuovo [CLOCK/TIMER] per confermare.

Per visualizzare l'ora

Premere [CLOCK/TIMER] per mostrare l'ora per alcuni secondi.

Nota

L'orologio potrebbe andare indietro o avanti dopo un certo periodo di tempo. Se necessario, rieseguire la regolazione.



Uso del timer di riproduzione

È possibile regolare il timer in modo che si accenda ad una data ora per la sveglia (timer di riproduzione) o per registrare dalla radio o dalla sorgente porta musicale (timer di registrazione).

Preparativi

Accendere l'unità e regolare l'orologio.

Timer	Azione
Timer di riproduzione	Preparare la sorgente della musica che si desidera ascoltare su cassetta, disco, radio, USB o porta musicale, e regolare il volume.
Timer di registrazione	Controllare le linguette di prevenzione delle cancellazioni (➔ pag. 8), inserire la cassetta (➔ pag. 8) e sintonizzarsi sulla stazione radio (➔ pag. 9) o selezionare la sorgente porta musicale (➔ pag. 12).

- 1 Premere ripetutamente [CLOCK/TIMER] per selezionare il timer di riproduzione.

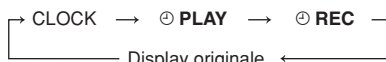

- 2 Entro 5 secondi, premere [✓/REW/◀◀] o [✓/FF/▶▶] per regolare l'ora di inizio.

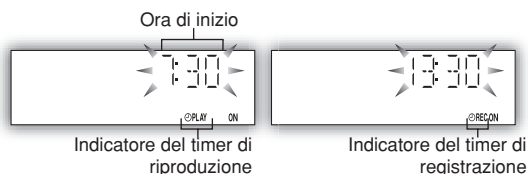

- 3 Premere [CLOCK/TIMER] per confermare.

- 4 Ripetere i passi 2 e 3 per regolare il tempo della fine.

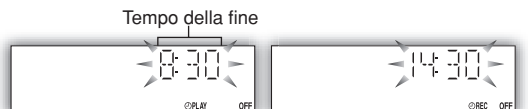

Per attivare il timer

- 5 Premere [⊙PLAY/REC] per accendere il timer.

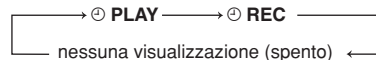

- 6 Premere [⊙] per spegnere l'unità.
Il timer non funziona se l'unità è accesa.

Per	Azione
cambiare le regolazioni	Ripetere i punti da 1 a 4 e il 6.
cambiare la sorgente o il volume	1) Premere [⊙PLAY/REC] per cancellare dal display l'indicatore del timer. 2) Cambiare la sorgente o il volume. 3) Eseguire i punti 5 e 6.
controllare le regolazioni (quando l'unità è accesa o è in modalità d'attesa)	Premere ripetutamente [CLOCK/TIMER] per selezionare ⊙PLAY o ⊙REC.
cancellare	Premere [⊙PLAY/REC] per cancellare gli indicatori del timer dal display.

Nota

- Il timer di riproduzione e il timer di registrazione non possono essere usati insieme.
- Il timer di riproduzione si avvia all'ora preimpostata con il volume che aumenta gradualmente fino al livello preimpostato.
- Il timer di registrazione verrà avviato 30 secondi prima del tempo impostato con il volume attutito.
- Il timer si accende ogni giorno all'ora regolata se è attivato.
- Il timer funziona solo se l'unità si trova nella modalità d'attesa.
- Se si spegne e riaccende l'unità durante il funzionamento di un timer, la regolazione dell'ora della fine non si attiva.
- Se si seleziona la porta musicale (MUSIC PORT) quale sorgente all'accensione del timer, il sistema si accenderà e utilizzerà quella porta (MUSIC PORT) come sorgente. Se si desidera riprodurre da un apparecchio audio portatile, attivare la modalità di riproduzione dell'apparecchio e aumentare il volume. (Consultare il manuale di istruzioni dell'apparecchio portatile.)



Uso del timer di spegnimento automatico

Questa funzione consente di spegnere automaticamente l'unità dopo un certo tempo.

- 1 Premere ripetutamente [SLEEP] per selezionare l'ora desiderata.

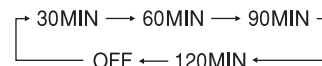

Indicatore del timer di spegnimento automatico

Per cancellare

Premere [SLEEP] per selezionare "OFF".

Cambiare il tempo restante

Premere [SLEEP] per visualizzare il tempo restante, e poi premere [SLEEP] per selezionare il tempo desiderato.

Nota

- I timer di riproduzione e di spegnimento automatico possono essere usati insieme.
- Il timer di spegnimento automatico ha sempre la precedenza. Accertarsi che le regolazioni dei timer non si sovrappongano.

Utilizzo degli effetti sonori

Selezione degli effetti sonori

Si può modificare l'effetto sonoro, selezionando Preset EQ o regolando l'effetto dei bassi e alti del suono.



EQ preselezionato

Premere ripetutamente [PRESET EQ] per selezionare la regolazione desiderata.

HEAVY → CLEAR → SOFT → VOCAL → EQ-OFF
↑

Regolazione	Effetto
HEAVY	Aggiunge punch al rock
CLEAR	Rende più chiare le alte frequenze
SOFT	Per la musica di sottofondo
VOCAL	Aggiunge brillantezza alla voce
EQ-OFF	Nessun effetto



Bassi o alti

Permette di godere dei suoni bassi e alti.

1 Premere ripetutamente [BASS/TREBLE] per selezionare la regolazione desiderata.

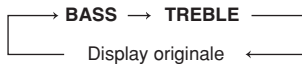

Regolazione	Effetto
BASS	Per suoni bassi
TREBLE	Per suoni alti

2 Premere [√/REW/◀◀] o [√/FF/▶▶] per regolare il livello.

Nota

Il livello del tono può essere variato entro la gamma da -4 a +4.



Effetto "vivo" (SURROUND)

Consente di aggiungere l'ampiezza e la profondità naturale al suono stereo.

Per attivare

Premere [SURROUND] per visualizzare l'indicatore "■■■■■■■■■■".

Per cancellare

Premere di nuovo [SURROUND] per cancellare l'indicatore "■■■■■■■■■■".

Nota

- Durante l'ascolto con la cuffia, l'effetto è meno discernibile che durante l'ascolto dai diffusori.
- Se le interferenze nella ricezione stereo FM aumentano, disattivare l'effetto di suono avvolgente (surround).

Uso di altra apparecchiatura



Connessione e riproduzione da una periferica di memoria di massa USB



La connettività USB consente di collegare e riprodurre brani o file da periferiche di memoria di massa USB. In genere, periferiche di memoria USB. (trasferimento Bulk only)

Preparativi

Prima di collegare la periferica di memoria di massa USB all'unità, accertarsi di aver effettuato il backup dei dati in essa contenuti.

Non si consiglia l'utilizzo di una prolunga USB. Il dispositivo USB non viene riconosciuto da questo Apparecchio.



Dispositivo abilitato USB
(non fornito)
Non si consiglia l'utilizzo di una prolunga USB. Il dispositivo collegato tramite il cavo non viene riconosciuto da questo apparecchio.

1 Abbassare il volume e collegare la periferica di memoria di massa USB.

2 Premere [USB ▶/II] per cominciare la lettura.

Per	Azione
fare una pausa nella lettura	Premere [USB ▶/II]. Premerlo nuovamente per continuare la lettura.
Interrompere la riproduzione	Premere [CLEAR ■]. Viene visualizzato "RESUME" e memorizzata la posizione. Premere [USB ▶/II] per riprendere la riproduzione. Premere di nuovo [CLEAR ■] per cancellare la posizione.
saltare i brani	Premere [√/FF/▶▶] o [√/REW/◀◀].
saltare l'album	Premere [ALBUM ◀ o ▶] in modalità riproduzione. Premere [ALBUM ◀ o ▶] una volta e quindi i tasti numerici in modalità di arresto.



Funzione display

Premere ripetutamente [DISPLAY] durante la riproduzione o di pausa.

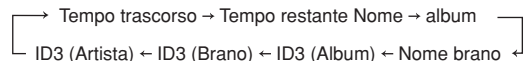

Le altre funzioni operative sono simili a quelle descritte nella sezione "Dischi" (⇒ pag. 7).

Periferica compatibile

Periferiche considerate unità di memoria di massa USB:

- periferiche USB che supportando il trasferimento Bulk only.
- periferiche USB che supportano USB 2,0 ad alta velocità.

Formati supportati

I file devono avere l'estensione ".MP3" o ".mp3".

Nota

- CBI (Control/Bulk/Interrupt) non supportato.
- Non è supportato un dispositivo che utilizza il file system NTFS [è supportato solo il file system FAT 12/16/32 (File Allocation Table 12/16/32)].
- A seconda delle dimensioni di settore del file system, alcuni lettori MP3 potrebbero non funzionare.
- Questa unità è in grado di accedere fino a 255 album (comprese le cartelle vuote) e 2500 brani.
- La capacità massima di una cartella è di 999 brani.
- Viene selezionata solo una scheda di memoria quando si collega un lettore di schede USB con più porte. Di norma, la prima scheda di memoria inserita.
- Non scollegare la periferica USB durante la lettura o la riproduzione.
- Scollegare il lettore di schede USB dall'unità quando si desidera estrarre la scheda di memoria. Il mancato rispetto di questa procedura può causare danni al dispositivo.
- Quando si collega un lettore audio digitale compatibile alla porta USB, è possibile che la carica sia attivata. Non si caricherà quando l'unità passa in modalità standby o durante una registrazione su nastro.

MUSIC
PORT

Collegamento e riproduzione da un apparecchio audio portatile

Questa funzione permette di ascoltare la musica riprodotta con un apparecchio audio portatile.

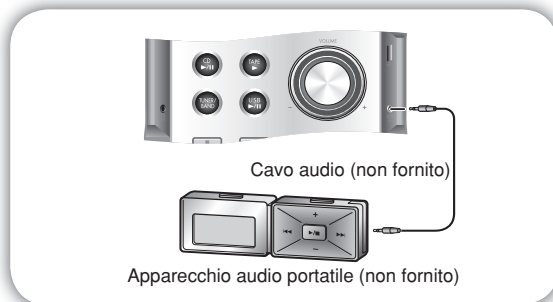

Spegnere la funzione equalizzatore (se presente) dell'apparecchio portatile, prima di inserire il cavo nella presa (MUSIC PORT), altrimenti il suono riprodotto dagli altoparlanti potrebbe risultare distorto.

- 1 Inserire il cavo audio nella presa MUSIC PORT e premere [MUSIC PORT].**
- 2 Avviare la riproduzione dall'apparecchio portatile. (Consultare il manuale di istruzioni dell'apparecchio portatile).**

Nota

Tutti i componenti periferici e i cavi sono venduti separatamente.

Modifica del codice del telecomando

Modificare il codice se si scopre che il telecomando controlla involontariamente altri dispositivi.

Modificare il codice dell'unità principale

Premere e tenere premuto [MUSIC.P.] nell'unità principale, quindi premere e tenere premuto [2] (o [1]) sul telecomando.

Verrà visualizzato "REMOTE 2".

Modificare il codice del telecomando

Premere e tenere premuto [ENTER] e [2] (o [1]) sul telecomando per almeno 2 secondi.

Se il telecomando e l'unità principale utilizzano codici differenti, verrà visualizzato un messaggio sul display dell'unità principale, ad indicare il codice corretto dell'unità. Procedere come indicato al punto precedente per modificare il codice del telecomando in maniera che corrisponda a quello dell'unità.

Manutenzione

Se le superfici sono sporche

Per pulire l'unità, strofinarla con un panno morbido e asciutto.

- Per pulire l'unità non si deve mai usare alcol, diluenti per vernici o benzina.
- Prima di usare un panno trattato chimicamente, leggere attentamente le istruzioni che lo accompagnano.

Per un suono più pulito e nitido

Pulire regolarmente le testine per assicurare la buona qualità della riproduzione e registrazione.

Usare un nastro di pulizia (non fornito).

Consigli per l'eliminazione di eventuali inconvenienti

Prima di chiamare il tecnico per la riparazione, fare i controlli sotto indicati. Se non è possibile correggere il problema usando i rimedi descritti nella tabella, oppure se si è verificato qualcosa che non vi è elencato, riferirsi alla lista dei Centri di Assistenza autorizzati per trovarne uno vicino o rivolgersi al rivenditore.

Problemi comuni

Non c'è il suono.	Alzare il volume. I cavi dei diffusori potrebbero non essere collegati correttamente. Spegnerne l'unità, controllare e correggere le connessioni e riaccendere l'unità (➡ pag. 4).
Il suono non è stabile, è invertito o esce soltanto da un diffusore.	Controllare le connessioni dei diffusori (➡ pag. 4).
Si sente un ronzio durante il funzionamento.	Vicino ai cavi di collegamento c'è un cavo di alimentazione o una lampada a fluorescenza. Tenere gli altri dispositivi e cavi lontani dai cavi di questa unità. Se localmente possibile, girare la spina del cavo di alimentazione o il connettore per invertire la polarità del cavo.
Viene visualizzato "ERROR".	Si è eseguita una operazione sbagliata. Leggere le istruzioni e riprovare.
Sul display appare "- :- -".	Il cavo di alimentazione è stato collegato per la prima volta o recentemente si è verificata una interruzione di corrente. Regolare l'ora (➡ pag. 10).
Viene visualizzato "F76".	Controllare e correggere il collegamento dei cavi dei diffusori (➡ pag. 4). Se il problema non si risolve, vuol dire che c'è un problema di alimentazione. Rivolgersi al rivenditore.

Ascolto della radio

Si sente del rumore. L'indicatore stereo lampeggia o non si accende. Il suono è distorto.	Usare una antenna esterna (➡ pag. 5).
Si sente un battimento.	Spegnerne il televisore o allontanarlo dal sistema.
Si sente un ronzio durante le trasmissioni AM.	Separare l'antenna dagli altri cavi.
Non è possibile sintonizzare chiaramente una stazione AM.	Il passo di frequenza è regolato a 10 kHz. Cambiare il passo di frequenza a 9 kHz (➡ pag. 9).

Se nelle vicinanze c'è un televisore.

Le immagini scompaiono dal televisore o sullo schermo appaiono delle strisce di rumore.	La posizione e l'orientamento dell'antenna sono sbagliati. Se si usa una antenna interna, cambiarla con una esterna (➡ pag. 5). Il cavo dell'antenna TV è troppo vicino all'unità. Allontanarlo dall'unità.
---	--

Riproduzione delle cassette

La registrazione non è possibile.	Se le linguette di prevenzione delle cancellazioni sono state spezzate, coprire i fori con del nastro adesivo (➡ pag. 8).
-----------------------------------	---

Ascolto dei dischi

Il display è sbagliato o la lettura non comincia.	Il disco potrebbe essere capovolto (➡ pag. 7). Pulire il disco. Sostituire il disco se è graffiato, ondulato o non standard. All'interno dell'unità si potrebbe essere formata della condensa per un improvviso cambiamento di temperatura. Aspettare circa un'ora che evaporino e riprovare.
---	--

Telecomando

Il telecomando non funziona.	Accertarsi che le pile siano inserite correttamente (➡ pag. 5). Sostituire le pile se sono scariche.
------------------------------	---

USB

Non accade nulla quando si preme il pulsante [● REC/II].	Scollegare e ricollegare il periferica USB. In alternativa, spegnere e riaccendere l'unità.
Non è possibile rilevare l'unità USB o leggerne i contenuti.	Il formato dell'unità USB o i suoi contenuti non sono compatibili con l'impianto (➡ pag. 12). La funzione host USB di questo prodotto può non essere compatibile con alcune periferiche USB. In alcuni casi, può accadere che le periferiche USB dotate di una capacità di memoria superiore a 8 giga non funzionino.
L'unità memoria flash USB funziona lentamente.	La lettura delle unità memoria flash USB di gran di dimensioni o dotate di una capacità di archiviazione elevate richiede più tempo.
"USB OVER CURRENT ERROR"	La classe di efficienza della periferica di memoria di massa USB è superiore a 500 mA. Scollegare la periferica USB. Spegnerne e riaccendere l'unità.
"NO PLAY"	Verificare il contenuto. È possibile riprodurre esclusivamente file in formato MP3.

Dati tecnici

SEZIONE AMPLIFICATORE

POTENZA DI USCITA RMS con entrambi i canali pilotati simultaneamente
Distorsione armonica totale del 10%
20 W per canale (4Ω)

Impedenza di entrata
PORTA MUSICALE 250 mV 12kΩ

Impedenza di uscita
CUFFIA 16 a 32Ω

Presa cuffia
Terminale Stereo, 3,5 mm

Jack di ingresso porta musicale
Terminale Stereo, 3,5 mm

SEZIONE SINTONIZZATORE FM

Gamma di frequenza
87,50 a 108,00 MHz (intervallo di 50 kHz)

Sensibilità 0,10 μV (IHF)

Rapporto segnale/rumore di 30 dB
1,20 μV

Terminali antenna 75Ω (sbilanciati)

Preselezione stazioni 20 FM
15 AM

SEZIONE SINTONIZZATORE AM

Gamma di frequenza
522 a 1629 kHz (intervallo di 9 kHz)
520 a 1630 kHz (intervallo di 10 kHz)

Sensibilità
Rapporto segnale/rumore di 20 dB (a 999 kHz) 1000 μV/m

SEZIONE PIASTRA A CASSETTA

Sistema di piste 4 piste, 2 canali

Testine
Registrazione/riproduzione Permalloy solido

Cancellazione Ferrite a doppio traferro

Motore Servomotore in c.c.

Sistema di registrazione Bias c.a., 100 kHz

Sistema di cancellazione Cancellazione c.a., 100 kHz

Velocità nastro 4,8 cm/s

Risposta in frequenza generale (+3,-6 dB) a DECK OUT
Normal 35 Hz a 14 kHz

Rapporto segnale/rumore 50 dB (pesati A)

Wow e flutter 0,08% (WRMS)

Tempo di avanzamento e riavvolgimento veloci 120 secondi circa (nastro C-60)

SEZIONE DISCO

Dischi utilizzabili [8 cm o 12 cm]
(1) CD-Audio (CD-DA)
(2) CD-R/RW (CD-DA, disco formattato MP3)
(3) MP3

Frequenza campione
CD 44,1 kHz
MP3 32 kHz, 44,1 kHz, 48 kHz

Velocità di bit
MP3 32 kb/sec a 384 kb/sec

Decodifica Lineare di 16/20/24 bit

Fonorivelatore
Lunghezza d'onda 785 nm
Sorgente fascio Laser a semiconduttore

Alimentazione laser CLASSE 1

Uscita audio (Disco)
Numero di canali 2 canali

Risposta in frequenza 20 Hz a 20 kHz (+1, -2 dB)

Wow e flutter Al di sotto del limite misurabile

Filtro digitale 8 fs

Convertitore D/A MASH (1 bit DAC)

SEZIONE USB

Supporti di memoria USB riproducibili
(1) Disco rigido
(2) Lettore MP3 USB/Lettore audio digitale
(3) Thumb drive USB

Formato file audio supportato MP3

Porta memoria USB
Corrente massima 500 mA

Velocità di bit
MP3 32 kb/sec a 320 kb/sec

Uscita audio (MP3)
Numero di canali 2 canali

Risposta in frequenza 20 Hz a 20 kHz

SEZIONE DIFFUSORI

Tipo Sistema di 2 diffusori a 2 vie (bass reflex)

Diffusori
WOOFER Tipo a cono di 10 cm
TWEETER Tipo a cono di 6 cm

Impedenza 4Ω

Potenza di ingresso (IEC) 20 W (MAX)

Livello pressione suono di uscita 80,5 dB/W (1,0 m)

Frequenza di cross over 5 kHz

Gamma di frequenza 52 Hz a 31 kHz (-16 dB)
74 Hz a 27 kHz (-10 dB)

Dimensioni (L x A x P) 145 mm x 227 mm x 201 mm

Peso 1,9 kg

GENERALI

Alimentazione C.a. 230 V, 50 Hz

Assorbimento di corrente 63 W

Dimensioni (L x A x P) 164 mm x 227 mm x 314 mm

Peso 3,4 kg

Gamma di temperatura d'esercizio Da 0 a +40°C

Gamma di umidità permessibile Dal 35 al 80% di umidità relativa (senza condensa)

Assorbimento di corrente nella modalità di attesa: 0,6 W (circa)

Nota

- Dati tecnici soggetti a modifiche senza preavviso. Il peso e le dimensioni indicate sono approssimativi.
- La distorsione armonica totale viene misurata con un analizzatore digitale di spettro.

Cher client

Nous vous remercions pour votre achat de cet appareil.
Pour en obtenir des performances optimales et pour votre sécurité,
veuillez lire attentivement le présent manuel.

Ce mode d'emploi concerne la chaîne suivante.

Chaîne	SC-PM46
Appareil principal	SA-PM46
Enceintes	SB-PM46

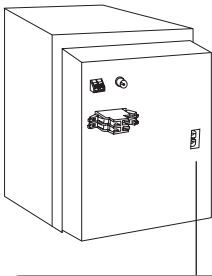

CAUTION	CLASS 1M INVISIBLE LASER RADIATION WHEN OPEN. DO NOT VIEW DIRECTLY WITH OPTICAL INSTRUMENTS. IEC60825-1+A2/Class 1M
VARNING	KLASS 1M OSYNLIG LASERSTRÅLNING NÄR DENNA DEL ÄR ÖPPNAD. BETRÄKTA EJ STRÅLEN DIREKT GENOM OPTISKT INSTRUMENT.
FORSIGTIG	USYNLIG LASERSTRÅLING KLASSE 1M, NÄR LÅGET ER ÅBENT. UNDGÅ AT SE LIGE PÅ MED OPTISKE INSTRUMENTER.
VARO	AVATTAESSA OLET ALLTIINA LUOKAN 1M NÄKYMÄTÖNTÄ LASERSÄTELYÄ. ÄLÄ KATSO OPTISELLA LAITTEELLA SUORAAN SÄTEESEEN.
ATTENTION	RAYONNEMENT LASER INVISIBLE, CLASSE 1M. EN CAS D'OUVERTURE, NE PAS REGARDER DIRECTEMENT À L'AIDE D'INSTRUMENTS D'OPTIQUE.
VORSICHT	UNSICHTBARE LASERSTRAHLUNG KLASSE 1M, WENN - ABDECKUNG GEÖFFNET. NICHT DIREKT MIT OPTISCHEN INSTRUMENTEN BETRACHTEN. RQLV50038

À l'intérieur de l'appareil

– Si vous voyez ce symbole –

Informations relatives à l'évacuation des déchets, destinées aux utilisateurs d'appareils électriques et électroniques (appareils ménagers domestiques)



Lorsque ce symbole figure sur les produits et/ou les documents qui les accompagnent, cela signifie que les appareils électriques et électroniques ne doivent pas être jetés avec les ordures ménagères.

Pour que ces produits subissent un traitement, une récupération et un recyclage appropriés, envoyez-les dans les points de collecte désignés, où ils peuvent être déposés gratuitement. Dans certains pays, il est possible de renvoyer les produits au revendeur local en cas d'achat d'un produit équivalent.

En éliminant correctement ce produit, vous contribuerez à la conservation des ressources vitales et à la prévention des éventuels effets négatifs sur l'environnement et la santé humaine qui pourraient survenir dans le cas contraire.

Afin de connaître le point de collecte le plus proche, veuillez contacter vos autorités locales.

Des sanctions peuvent être appliquées en cas d'élimination incorrecte de ces déchets, conformément à la législation nationale.

Utilisateurs professionnels de l'Union européenne

Pour en savoir plus sur l'élimination des appareils électriques et électroniques, contactez votre revendeur ou fournisseur.

Informations sur l'évacuation des déchets dans les pays ne faisant pas partie de l'Union européenne

Ce symbole n'est reconnu que dans l'Union européenne.

Pour vous débarrasser de ce produit, veuillez contacter les autorités locales ou votre revendeur afin de connaître la procédure d'élimination à suivre.

AVERTISSEMENT!

CET APPAREIL UTILISE UN LASER.

L'UTILISATION DE COMMANDES OU DE RÉGLAGES OU L'EXÉCUTION DE PROCÉDURES AUTRES QUE CELLES SPÉCIFIÉES ICI PEUVENT PROVOQUER UNE EXPOSITION À DES RADIATIONS DANGEREUSES.

NE PAS OUVRIR LES COUVERCLES NI ESSAYER DE RÉPARER SOI-MÊME. CONFIER TOUT TRAVAIL D'ENTRETIEN À UN PERSONNEL QUALIFIÉ.

AVERTISSEMENT:

POUR RÉDUIRE LES RISQUES D'INCENDIE, D'ÉLECTROCUTION OU DE DOMMAGES AU PRODUIT,

- N'EXPOSEZ PAS CET APPAREIL À LA PLUIE, À L'HUMIDITÉ, À UNE CHUTE DE GOUTTES OU À DES ÉCLAUSSURES ET NE PLACEZ AUCUN RÉCIPENT CONTENANT UN LIQUIDE TEL QU'UN VASE AU-DESSUS.
- N'UTILISEZ QUE LES ACCESSOIRES RECOMMANDÉS.
- NE RETIREZ PAS LE COUVERCLE (OU L'ARRIÈRE) : IL N'Y A AUCUNE PIÈCE RÉPARABLE PAR L'UTILISATEUR À L'INTÉRIEUR. CONFIEZ TOUTE INTERVENTION À UN PERSONNEL DE DÉPANNAGE QUALIFIÉ.

AVERTISSEMENT!

• NE PAS INSTALLER NI PLACER L'APPAREIL DANS UNE BIBLIOTHÈQUE, UN PLACARD RENFERMÉ NI AUCUN AUTRE ESPACE RÉDUIT DE FAÇON À ASSURER UNE BONNE VENTILATION. VÉRIFIER QU'AUCUN RIDEAU NI AUCUN AUTRE MATÉRIAU NE BLOQUE LA VENTILATION DE FAÇON À ÉVITER TOUT RISQUE DE CHOC ÉLECTRIQUE OU DE FEU DÛ À UNE SURCHAUFFE.

• NE BOUCHEZ PAS LES OUVERTURES D'AÉRATION DE L'APPAREIL AVEC DES JOURNAUX, NAPPES, RIDEAUX OU OBJETS SIMILAIRES.

• NE PLACEZ PAS DE SOURCES DE FLAMMES VIVES TELLES QUE BOUGIES ALLUMÉES SUR L'APPAREIL.

• JETEZ LES PILES D'UNE MANIÈRE COMPATIBLE AVEC L'ENVIRONNEMENT.

CET APPAREIL EST DESTINÉ AUX CLIMATS TEMPÉRÉS.

Ce produit peut être perturbé par les ondes des téléphones mobiles pendant l'utilisation. Si vous constatez une telle interférence, éloignez le téléphone mobile du produit.

Veillez à ce que la prise de courant se trouve près de l'équipement et soit facilement accessible.

Vous devez pouvoir débrancher et rebrancher facilement la fiche du cordon d'alimentation secteur.

Pour isoler complètement cet appareil du secteur, débranchez le cordon d'alimentation secteur de la prise de courant.

Précautions de sécurité

Placement

Ne pas placer l'appareil sur une surface plane exposée à la lumière directe du soleil, à des températures et une humidité élevée, et à des vibrations excessives. Ces conditions peuvent endommager le boîtier et les autres composants et diminuer la durée de vie de l'appareil.

Le placer à au moins 15 cm des murs pour empêcher la distorsion et les effets acoustiques indésirables.

Ne pas placer d'objets lourds sur l'appareil.

Tension

Ne pas utiliser de sources d'alimentation à haute tension. Cela peut surcharger l'appareil et provoquer un incendie.

Ne pas utiliser de source d'alimentation CC. Vérifier soigneusement la source lors de l'installation de cet appareil sur un navire ou tout endroit où le courant continu est utilisé.

Protection du cordon d'alimentation

S'assurer que le cordon est correctement branché et qu'il n'est pas endommagé. Un mauvais raccord et un cordon endommagé peuvent provoquer un incendie et des décharges électriques. Ne pas tirer, plier ou placer des objets lourds sur le cordon.

Saisir fermement la fiche pour débrancher le cordon. Tirer le cordon peut provoquer des décharges électriques.

Ne pas manipuler la fiche avec les mains mouillées. Cela peut provoquer des décharges électriques.

Corps étranger

Ne pas laisser d'objets métalliques tomber dans l'appareil. Cela peut provoquer des décharges électriques ou un mauvais fonctionnement.

Ne pas laisser de liquides pénétrer dans l'appareil. Cela peut provoquer des décharges électriques ou un mauvais fonctionnement. Si cela se produit, débrancher immédiatement l'appareil de sa source d'alimentation et contacter le revendeur.

Ne pas vaporiser d'insecticides sur ou dans l'appareil. Ils contiennent des gaz inflammables susceptibles de provoquer un incendie.

Réparation

Ne pas tenter de réparer cet appareil soi-même. Si le son est interrompu, si les témoins ne s'allument pas, si de la fumée apparaît ou si tout autre problème qui n'est pas couvert par ces instructions se produit, débrancher le cordon d'alimentation et contacter le revendeur ou un centre de réparation agréé. Des décharges électriques ou l'endommagement de l'appareil peuvent se produire si l'appareil est réparé, démonté ou remonté par des personnes qui ne sont pas qualifiées.

Augmenter sa durée de vie en débranchant l'appareil de sa source d'alimentation s'il doit ne pas être utilisé pendant une longue période.

Table des matières

Précautions de sécurité	3
Emplacement des enceintes	3
Installation simple	4
Préparation de la télécommande	5
Fonction de démonstration	5
Présentation des commandes.....	6
Disques.....	7
Cassettes.....	8
Utilisation de la radio FM/AM	9
Utilisation de la minuterie	10
Utilisation des effets sonores	11
Utilisation d'autres appareils	11
Entretien.....	12
Guide de dépannage	13
Données techniques	Dos de couverture

Emplacement des enceintes



Les enceintes étant conçues de manière identique, leur orientation par rapport aux canaux de gauche et de droite n'est pas nécessaire.

N'utiliser que les enceintes fournies.

La combinaison de cet appareil et de ces enceintes fournit une qualité de son optimale. L'utilisation d'autres enceintes peut endommager l'appareil et nuire à la qualité du son.

Remarque

- Eloigner les enceintes à 10 mm au moins de la chaîne pour garantir une bonne ventilation.
- Ces enceintes n'ont pas de blindage magnétique. Ne pas les placer près de téléviseurs, ordinateurs ou autres dispositifs dont le fonctionnement peut être facilement affecté par un champ magnétique.
- Pour éviter d'endommager les enceintes, ne pas toucher les cônes d'enceinte quand les grilles sont retirées.

Attention

- Utiliser les enceintes seulement avec la chaîne recommandée. Sinon, l'amplificateur et les enceintes risqueront d'être endommagés, et il y aura risque d'incendie. En cas de dommages ou de changement brusque des performances, s'adresser à un technicien qualifié.
- Ne pas fixer ces enceintes au mur, ni au plafond.

Installation simple

Raccordements

Brancher le cordon d'alimentation dans la prise secteur une fois que tous les autres raccordements ont été effectués.

Raccorder l'antenne-cadre AM.

Antenne-cadre AM

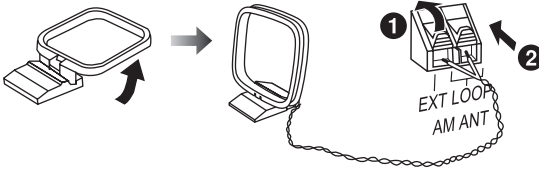

Placer l'antenne debout sur sa base. Maintenez l'excédent de cordon d'antenne à l'écart des autres fils et cordons.

Raccorder l'antenne FM intérieure.

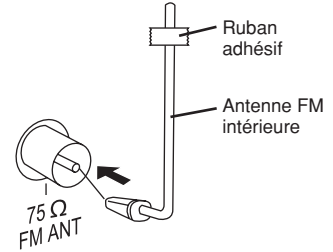

Fixer l'antenne à un mur ou à un montant et la disposer de façon qu'il y ait le moins d'interférences possibles avec la réception de la radio.

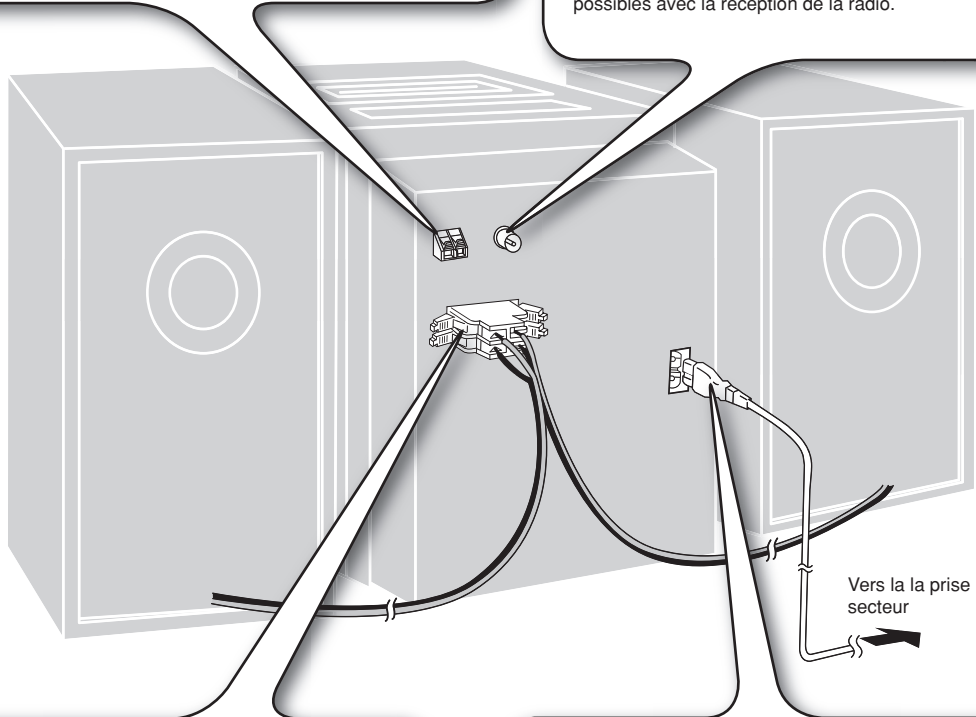

Raccorder les câbles d'enceinte.

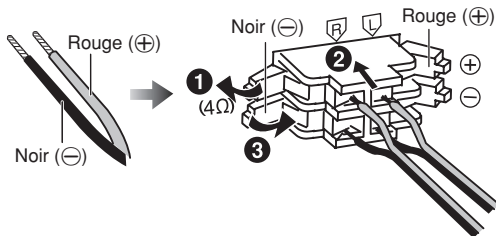

Toute connexion erronée peut endommager l'appareil.

Raccorder le cordon d'alimentation.

Le cordon d'alimentation fourni a été conçu exclusivement pour cet appareil. Ne pas l'utiliser avec d'autres appareils.

Insertion du connecteur

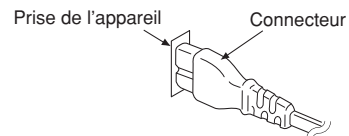

Même si le connecteur est bien inséré à fond, la partie avant de la fiche peut éventuellement dépasser selon le type de prise utilisé, comme illustré. Quoiqu'il en soit, la chaîne peut être utilisée sans problème.

Raccordement d'antennes en option

Antenne FM extérieure

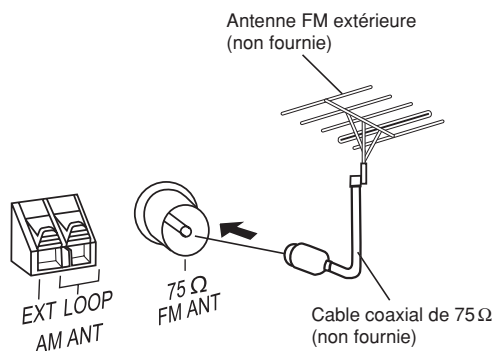

Antenne AM extérieure

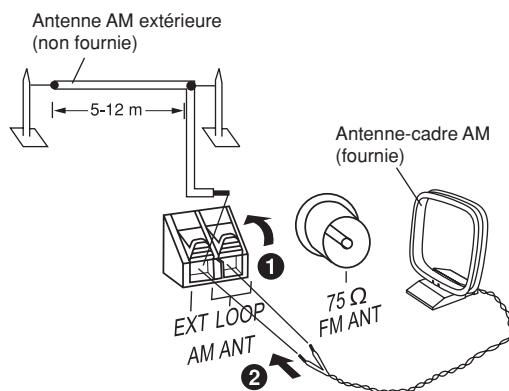

- Ne jamais utiliser une antenne extérieure pendant un orage.
- Il est possible de brancher l'antenne FM extérieure pour améliorer la réception. Consulter votre revendeur pour l'installation.
- Débrancher l'antenne FM intérieure si une antenne FM extérieure est installée.
- Raccorder l'antenne AM extérieure sans enlever l'antenne-cadre AM. Faire passer 5 à 12 m de fil à gaine de vinyle à l'horizontale le long d'une fenêtre ou dans tout autre endroit approprié.

Préparation de la télécommande

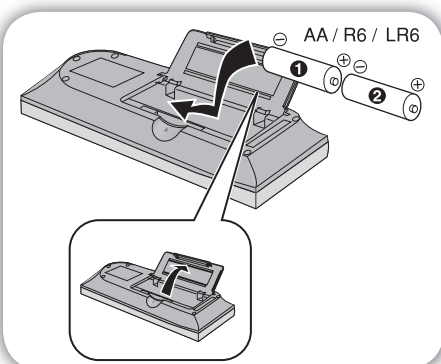

■ Piles

- Mettre en place les piles de sorte que les pôles (+ et -) correspondent à ceux de la télécommande.
- Retirer les piles lorsque vous ne prévoyez pas utiliser la télécommande pendant longtemps. Les conserver à l'abri de la chaleur et de la lumière.
- Ne pas utiliser de piles de type rechargeable.
- Ne pas chauffer ou exposer à une flamme.
- Ne pas laisser la/les pile(s) dans un véhicule exposé à la lumière directe du soleil portes et vitres fermées pendant une longue période.
- Toute erreur de manipulation des piles peut entraîner une fuite d'électrolytes susceptible de provoquer un incendie.

Ne pas :

- utiliser des piles usagées avec des piles neuves.
- utiliser plusieurs types de piles en même temps.
- retirer les piles ou créer un court-circuit.
- essayer de recharger des piles alcalines ou au manganèse.
- utiliser piles dont l'enveloppe a été retirée.

■ Utilisation

Pointer la télécommande en direction du détecteur de signal de télécommande, à l'avant de la chaîne, en évitant tout obstacle et à une distance maximum de 7 m. Pour savoir comment positionner le détecteur de signal de la télécommande, se reporter à la page 6.

MISE EN GARDE

Une batterie de remplacement inappropriée peut exploser. Ne remplacez qu'avec une batterie identique ou d'un type recommandé par le fabricant. L'élimination des batteries usées doit être faite conformément aux instructions du fabricant.

Fonction de démonstration

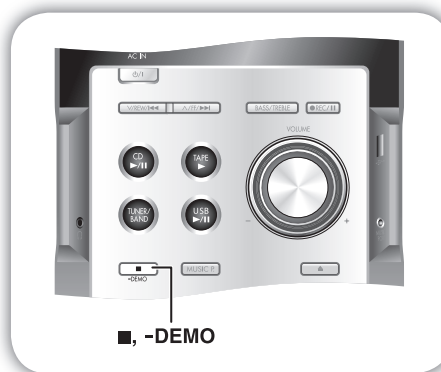

La première fois que vous mettez la chaîne sous tension, il est possible qu'une démonstration de ses fonctions soit affichée.

Si la fonction de démonstration est désactivée, vous pouvez l'activer en sélectionnant le réglage "DEMO ON".

Appuyer sur [■, -DEMO] et maintenir cette touche enfoncée.

À chaque pression, l'affichage change comme suit :

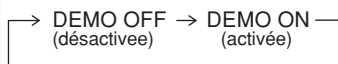

En mode de veille, sélectionner "DEMO OFF" pour réduire la consommation d'énergie.

Présentation des commandes

Appareil principal

Se référer aux numéros de page entre parenthèses.



Télécommande

Les touches comme 1 fonctionnent exactement de la même façon que les touches de l'appareil principal.

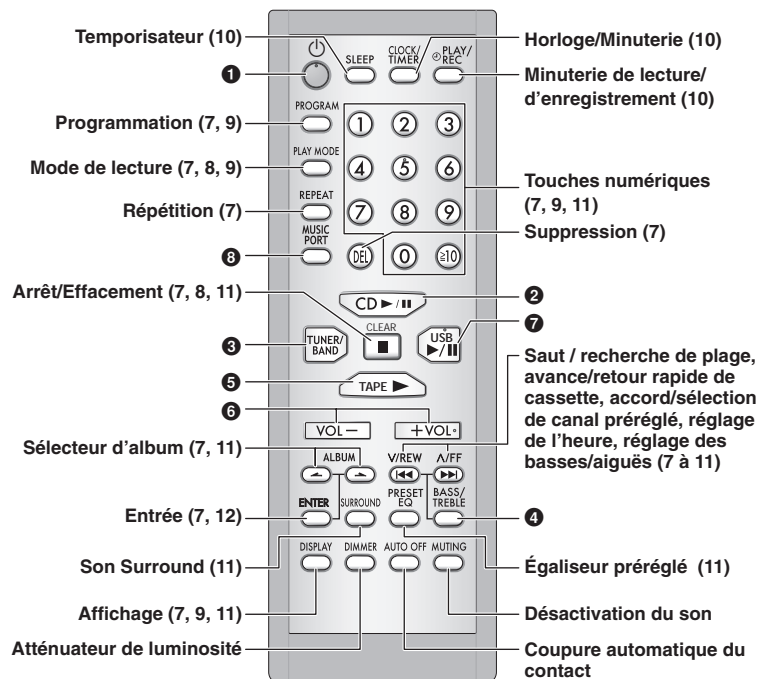

Cette fonction permet de mettre l'appareil hors tension, en mode **disc**, **Cassette** ou **USB** uniquement s'il reste inutilisé pendant 10 minutes.

Le réglage est conservé lorsque l'appareil est mis hors tension.

Atténuer la luminosité de l'écran.

Désactiver le son.

- Appuyer sur cette touche pour activer la fonction.
- Appuyer de nouveau sur la touche pour désactiver la fonction.

Lecture de base

CD MP3

- Appuyer sur [⏻] pour mettre l'appareil sous tension.
- Appuyer sur [⏏] pour ouvrir le tiroir de disque, puis charger le disque. Appuyer de nouveau sur [⏏] pour refermer le tiroir.

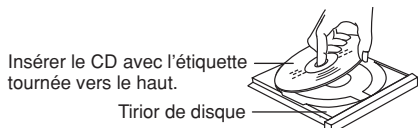

- Appuyer sur [CD ▶/II] pour démarrer la lecture.
- Régler le volume.

Pour	Action
Arrêter le disque	Appuyer sur [CLEAR ■].
Suspendre la lecture	Appuyer sur [CD ▶/II]. Appuyer de nouveau sur cette touche pour reprendre la lecture.
Sauter des plages	Appuyer sur [V/REW/◀◀] ou [V/FF/▶▶].
Parcourir les plages	Appuyer sur [V/REW/◀◀] ou [V/FF/▶▶] et maintenir cette touche enfoncée en mode de lecture ou pause.
Ignorer un album	Appuyer [ALBUM ← ou →] en mode de lecture. Appuyer une fois sur [ALBUM ← ou →] puis sur les touches numériques en mode d'arrêt.

CD ▶/II PLAY MODE

Mode de lecture

CD MP3

- Appuyer sur [CD ▶/II].
- Appuyer sur [PLAY MODE] pour sélectionner le mode désiré.

Mode	Pour lire
1-TRACK 1TR	une plage sélectionnée sur le disque. Appuyer sur la touche numérique correspondant à la plage pour la sélectionner.
1-ALBUM 1ALBUM MP3	un album sélectionné sur le disque. Appuyer sur [ALBUM ← ou →] pour sélectionner l'album.
RANDOM RND	un disque de manière aléatoire.
1-ALBUM RANDOM 1ALBUM RND MP3	toutes les plages d'un album sélectionné de manière aléatoire. Appuyer sur [ALBUM ← ou →] pour sélectionner l'album.

Remarque

- Lorsque vous sélectionnez le mode de lecture RANDOM ou 1-ALBUM RANDOM, il n'est pas possible d'accéder directement aux plages qui ont été déjà lues.
- Le mode de lecture courant est effacé lorsque vous changez de disque ou ouvrez le tiroir de disque.

CD

- En mode de lecture aléatoire (RANDOM), seule la plage en cours de lecture peut faire l'objet d'une recherche en avant ou en arrière.

Fonctions d'affichage

Cette fonction permet d'afficher le temps de lecture restant de la plage actuelle.

Appuyer sur [DISPLAY] pendant la lecture ou en mode de pause.

CD → Temps de lecture écoulé → Temps de lecture restant →

MP3 → Temps de lecture écoulé → Titre de l'album → Titre de la plage
ID3 (Artiste) ← ID3 (Page) ← ID3 (Album) ←

Remarque

- Nombre maximal de caractères affichables : environ 30
- Cet appareil peut afficher les titres d'album et de plage sous forme de balises ID3 (versions 1,0 et 1,1). Les titres dans un format texte non pris en charge par l'appareil ne peuvent pas être affichés.
- ID3 désigne une balise incorporée à une plage MP3 pour fournir des informations sur ladite plage.

Lecture avancée

REPEAT

Lecture répétée

Il est possible de répéter la lecture programmée ou tout autre mode de lecture sélectionné.

CD MP3

- Appuyer sur [REPEAT] avant ou pendant la lecture. "REPEAT ON" et "⏮" s'affichent.

Pour annuler

Appuyer de nouveau sur [REPEAT].

"REPEAT OFF" s'affiche et "⏮" s'efface.

PROGRAM

Lecture programmée

Cette fonction permet de programmer un maximum de 24 plages.

CD

- Appuyer sur [CD ▶/II], puis sur [CLEAR ■].
- Appuyer sur [PROGRAM].
- Appuyer sur touches numériques pour sélectionner la plage souhaitée. Répéter cette étape pour programmer d'autres plages.
- Appuyer sur [CD ▶/II] pour lancer la lecture.

MP3

- Appuyer sur [CD ▶/II], puis sur [CLEAR ■].
- Appuyer sur [PROGRAM].
- Appuyer sur [ALBUM ← ou →] pour sélectionner l'album souhaité.
- Appuyer une fois sur [V/FF/▶▶], puis sur les touches numériques pour sélectionner la plage souhaitée.
- Appuyer sur [ENTER]. Répétez les étapes 3 à 5 pour programmer d'autres plages.
- Appuyer sur [CD ▶/II] pour lancer la lecture.

Pour sélectionner une plage à deux chiffres, appuyer une fois sur [≥10], puis sur les deux chiffres.

Pour sélectionner une plage à trois chiffres, appuyer deux fois sur [≥10], puis sur les trois chiffres.

Pour	Action
Annuler le mode de lecture programmée	Appuyer sur [PROGRAM] en mode d'arrêt.
Relancer la lecture programmée	Appuyer sur [PROGRAM], puis sur [CD ▶/II].
Vérifier le contenu de la programmation	Appuyer sur [V/REW/◀◀] ou [V/FF/▶▶] lorsque "PGM" s'affiche en mode d'arrêt. Pour vérifier les plages en cours de programmation, appuyer sur [PROGRAM] deux fois une fois "PGM" affiché, puis appuyer sur [V/REW/◀◀] ou [V/FF/▶▶].
Ajouter une plage.	CD Répéter l'étape 3 en mode d'arrêt. MP3 Répéter les étapes 3 à 5 en mode d'arrêt.
Effacer la dernière plage	Appuyer sur [DEL] en mode d'arrêt.
Effacer toutes les plages programmées	Appuyez sur [CLEAR ■] en mode d'arrêt. "CLR ALL" s'affiche. Dans les cinq secondes qui suivent, appuyer de nouveau sur la touche pour retirer toutes les plages du programme.

Remarque

- Si vous essayez de programmer plus de 24 plages, "PGM FULL" s'affiche.
- La programmation mémorisée est effacée à l'ouverture du tiroir de disque.

CD

- En mode de lecture programmée, seule la plage en cours de lecture peut faire l'objet d'une recherche en avant ou en arrière.

Disques (suite)

Remarque

- Cet appareil peut lire les fichiers MP3 et les CD-R/RW audio au format CD-DA finalisés.
- Il est possible qu'il ne puisse pas lire certains CD-R/RW selon leurs conditions d'enregistrement.
- Ne pas utiliser de disque de forme irrégulière.
- Ne pas utiliser de disque avec des étiquettes décollées ou avec de la colle dépassant des étiquettes ou autocollants.
- Ne pas coller d'autres étiquettes et autocollants sur le disque.
- Ne pas écrire sur le disque.

CD

- Cet appareil peut accéder à un maximum de 99 pages.
- Choisir un CD portant ce symbole.



Utilisation des disques doubles (DualDiscs)

La face "CD" des disques doubles n'est pas conforme à la norme CD-DA, il peut alors s'avérer impossible de lire un tel disque sur cet appareil.

MP3

- Les fichiers sont traités comme des plages et les dossiers comme des albums.
- Cet appareil peut accéder à un maximum de 999 pages, 255 albums et 20 sessions.
- Les fichiers doivent avoir l'extension ".MP3" ou ".mp3".
- Les disques doivent être conformes à la norme ISO9660, niveau 1 ou 2 (sauf pour les formats étendus).
- Pour effectuer la lecture dans un ordre donné, faire précéder les noms de fichier et de dossier de numéros à 3 chiffres dans l'ordre désiré.

Cassettes



Lecture de base

1 Appuyer sur [▲] au-dessus de l'appareil.



2 Insérer une cassette.

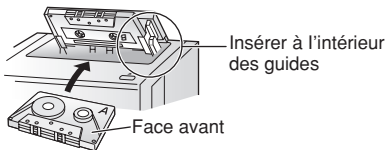

3 Fermer le couvercle manuellement.

4 Appuyer sur [TAPE ►] pour lancer la lecture.

Pour lire l'autre face de la cassette, retourner cette dernière.

Pour	Action
Arrêter la lecture de la cassette	Appuyer sur [CLEAR ■].
Lancer la lecture One-Touch	Appuyer sur [TAPE ►] lorsque la chaîne est hors tension et la cassette chargée.
Avancer rapidement ou rembobiner la bande	Appuyer sur [V/REW/◀◀] ou [V/FF/▶▶] en mode d'arrêt.

Remarque

- Les bandes qui excèdent 100 minutes sont minces et peuvent se casser ou se coincer dans le mécanisme.
- Les bandes sans fin peuvent se coincer dans les pièces mobiles de la platine si elles ne sont pas utilisées correctement.

TPS (Détecteur de plage)

Cette fonction permet de rechercher le début d'une plage, au maximum 9.

Appuyer sur [V/REW/◀◀] ou [V/FF/▶▶] pendant la lecture. La lecture reprend à la plage trouvée.

Cassettes (suite)

Remarque

- Il est possible que la fonction TPS ne fonctionne pas correctement dans les cas suivants :
- Avec des intervalles de silence très courts
 - S'il y a du bruit entre les pages
 - Si les plages contiennent des intervalles de silence



Enregistrement

Utiliser des bandes à position normale.

Les cassettes à position élevée ou métal peuvent être utilisées, mais l'appareil ne pourra ni les enregistrer, ni les effacer correctement.

Préparation

Faire avancer l'amorce de bande pour commencer l'enregistrement immédiatement.

1 Insérer la cassette sur laquelle effectuer l'enregistrement.

2 Sélectionner la source à enregistrer.

■ Enregistrement de la radio:

Faire l'accord sur la station. (➡ page 9)

■ Enregistrement Disque ou USB:

① Disques

Insérer le disque que l'on désire enregistrer. Appuyer sur [CD ►/II], puis sur [CLEAR ■].

USB

Connectez le périphérique de stockage de masse USB. (➡ page 11)

Appuyez sur [USB ►/II], ensuite appuyez deux fois sur [CLEAR ■].

② Sélectionner le mode d'enregistrement CD désiré.

Pour	Action
enregistrer des plages programmées	Programmer les plages désirées (➡ page 7)
enregistrer des plages spécifiques	Appuyer sur [PLAY MODE] pour sélectionner le mode souhaité (➡ page 7)

■ Enregistrement port musical:

Raccordez l'équipement audio portable. (➡ page 12) Appuyer sur [MUSIC PORT].

Lancer la lecture sur l'appareil audio portable.

3 Appuyer sur [● REC/II] pour lancer l'enregistrement.

Pour	Action
Arrêter l'enregistrement	Appuyer sur [CLEAR ■].
Suspendre temporairement l'enregistrement	1) Appuyer sur [● REC/II]. 2) Pour reprendre la l'enregistrement, appuyer de nouveau dessus.
Enregistrer sur l'autre côté de la cassette	Retourner la cassette et appuyer sur [● REC/II].
Effacer un enregistrement	1) Insérer la cassette sur laquelle effectuer l'enregistrement. 2) Appuyer sur [TAPE ►], puis sur [CLEAR ■]. 3) Appuyer sur [● REC/II].

Protection contre l'effacement

L'illustration suivante montre comment briser les languettes pour empêcher l'enregistrement. Pour enregistrer à nouveau sur la cassette, recouvrir les languettes de la façon illustré.

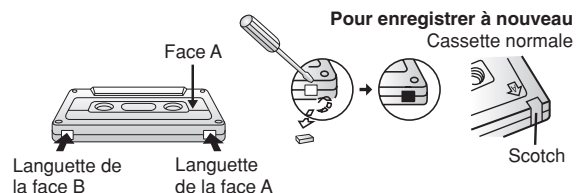

Utilisation de la radio FM/AM



Syntonisation manuelle

- 1 Appuyer sur [TUNER/BAND] pour sélectionner "FM" ou "AM".
- 2 Appuyer sur [PLAY MODE] pour sélectionner "MANUAL".
- 3 Appuyer sur [V/REW/◀◀] ou [V/FF/▶▶] pour sélectionner la fréquence de la station recherchée.

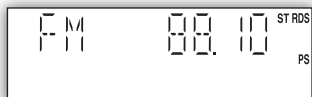

"ST" s'affiche lorsqu'une émission FM stéréo est captée.

Syntonisation automatique

Appuyer sur [V/REW/◀◀] ou [V/FF/▶▶] et la maintenir enfoncée pendant un moment, jusqu'à ce que la fréquence commence à changer rapidement. L'appareil commence la syntonisation automatique et s'arrête lorsqu'il capte une station.

- En cas de parasites excessifs, il est possible que la syntonisation automatique ne fonctionne pas.
- Pour annuler l'accord automatique, appuyer de nouveau sur [V/REW/◀◀] ou [V/FF/▶▶].



Pour améliorer la qualité du son FM

Appuyer sur la touche [PLAY MODE] pour afficher "MONO".

Pour annuler

Appuyer de nouveau sur [PLAY MODE] et maintenir cette touche enfoncée jusqu'à ce que "MONO" s'efface.

- MONO est également annulé si la fréquence est modifiée.
- Désactiver "MONO" pour une écoute en mode normal.



Diffusion RDS

Cette fonction vous permet d'afficher le nom d'une station radio ou un type de programme.

Appuyer sur [DISPLAY] pour afficher :

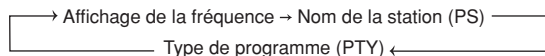

Il est possible que l'affichage RDS ne soit pas disponible si la réception est mauvaise.

Types de programmes affichés			
NEWS	VARIED	FINANCE	COUNTRY
AFFAIRS	POP M	CHILDREN	NATIONAL
INFO	ROCK M	SOCIAL A	OLDIES
SPORT	M-O-R M ※	RELIGION	FOLK M
EDUCATE	LIGHT M	PHONE IN	DOCUMENT
DRAMA	CLASSICS	TRAVEL	TEST
CULTURE	OTHER M	LEISURE	ALARM
SCIENCE	WEATHER	JAZZ	

※ M-O-R M = Middle-of-the-Road music (Musique grand public)



Mémorisation des stations

Vous pouvez mémoriser 20 stations de la gamme FM et 15 stations de la gamme AM.

Préparation

Appuyer sur [TUNER/BAND] pour sélectionner "FM" ou "AM".



Mémorisation automatique

Appuyer sur la touche [PROGRAM] et la maintenir enfoncée pour lancer la mémorisation.



Mémorisation manuelle

- 1 Appuyer sur [PLAY MODE] pour sélectionner "MANUAL".
- 2 Appuyer sur [V/REW/◀◀] ou [V/FF/▶▶] pour régler la station souhaitée.
- 3 Appuyer sur [PROGRAM].
- 4 Appuyer sur les touches numériques pour sélectionner un canal.
Si vous mémorisez une station sur un canal dans lequel vous avez déjà enregistré une autre station, cette dernière est remplacée.
- 5 Répéter les étapes 2 à 4 pour mémoriser d'autres stations.



Sélection d'une station mémorisée

Appuyer sur touches numériques pour sélectionner le canal.

Pour les canaux à deux chiffres, appuyer sur [≥10] puis entrer les deux chiffres.

OU

- 1 Appuyer sur [PLAY MODE] pour sélectionner "PRESET".
- 2 Appuyer sur [V/REW/◀◀] ou [V/FF/▶▶] pour sélectionner le canal.



Réglage des allocations AM

Sur l'appareil principal

Cette chaîne peut également capter les émissions AM allouées par pas de 10 kHz.

Pour changer le pas de 9 kHz à 10 kHz

- 1 Appuyer sur la touche [TUNER/BAND] et la maintenir enfoncée.
Après quelques secondes l'affichage est modifié et la fréquence minimale actuelle s'affiche en clignotant.
- 2 Maintenir la touche [TUNER/BAND] enfoncée.
 - Lorsque la fréquence minimale change, relâcher la touche. Pour rétablir le pas de réglage initial, répéter les étapes ci-dessus.
 - Lorsque vous modifiez ce réglage, les fréquences précédemment mises en mémoire sont effacées.

Utilisation de la minuterie



Réglage de l'horloge

Cette horloge fonctionne avec un cycle horaire de 24 heures.

1 Appuyer sur [CLOCK/TIMER] pour sélectionner "CLOCK".

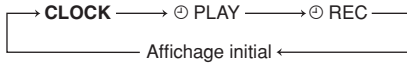

2 Dans les 5 secondes qui suivent, appuyer sur [✓/REW/◀◀] ou [✓/FF/▶▶] pour régler l'heure.



3 Appuyer de nouveau sur [CLOCK/TIMER] pour confirmer le réglage.

Affichage de l'horloge

Appuyer sur [CLOCK/TIMER] pour afficher l'horloge quelques secondes.

Remarque

Il est possible que l'horloge retarde ou avance après un certain temps. Si nécessaire, modifier son réglage.



Utilisation de la minuterie de lecture

Vous pouvez régler la minuterie pour vous réveiller à une heure donnée (minuterie de lecture) ou pour enregistrer une émission de radio ou une source du port musical (minuterie d'enregistrement).

Préparation

Mettre l'appareil sous tension et régler l'horloge.

Minuterie	Action
Minuterie de lecture	Préparer la source de musique à écouter : cassette, disque, radio, USB ou source du port musical, puis régler le volume.
Minuterie d'enregistrement	Vérifier les languettes de protection contre l'effacement (➡ page 8), insérer la cassette (➡ page 8) et faire l'accord sur la station de radio (➡ page 9) ou sélectionner la source du port musical (➡ page 12).

1 Appuyez sur [CLOCK/TIMER] de manière répétée pour sélectionner l'heure de lecture.

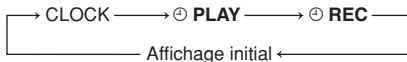

2 Dans les 5 secondes qui suivent, appuyer sur [✓/REW/◀◀] ou [✓/FF/▶▶] pour régler l'heure de début.

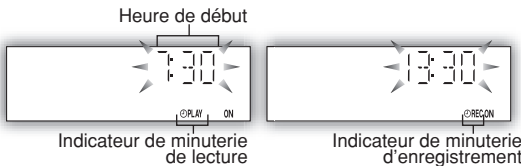

3 Appuyer sur [CLOCK/TIMER] pour confirmer.

4 Répéter les étapes 2 à 3 pour régler l'heure de fin.

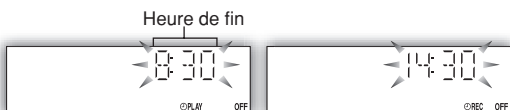

Pour activer la minuterie

5 Appuyez sur [⊕PLAY/REC] pour brancher la minuterie.

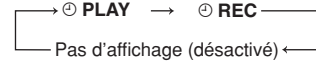

6 Appuyer sur [⊖] pour éteindre l'appareil.

Il faut que l'appareil soit éteint pour que la minuterie fonctionne.

Pour	Action
Changer les réglages	Répéter les étapes 1 à 4 et 6.
Changer la source ou le volume	1) Appuyer sur [⊕PLAY/REC] pour effacer l'indicateur de minuterie. 2) Modifier la source ou le volume. 3) Répéter les étapes 5 et 6.
Vérifier les réglages (lorsque l'appareil est sous tension ou en mode de veille)	Appuyer sur [CLOCK/TIMER] à plusieurs reprises pour sélectionner ⊕PLAY ou ⊕REC.
Annuler	Appuyer sur [⊕PLAY/REC] pour effacer les indicateurs de minuterie.

Remarque

- Il n'est pas possible de combiner la minuterie de lecture et la minuterie d'enregistrement.
- La lecture différée débutera à l'heure prédéfinie par une augmentation de volume graduelle jusqu'au niveau préréglé.
- La minuterie d'enregistrement démarrera 30 secondes avant l'heure réglée avec le volume en sourdine.
- Si elle est activée, la minuterie entre en fonction chaque jour à l'heure spécifiée.
- Pour que la minuterie puisse fonctionner, l'appareil doit être sous tension ou en mode de veille.
- Si vous mettez l'appareil hors tension, puis de nouveau sous tension, pendant que la minuterie fonctionne, le réglage de l'heure de fin ne sera pas activé.
- Si le port musical (MUSIC PORT) est sélectionné comme source lorsque la minuterie s'active, le système s'allume et engage le port musical (MUSIC PORT) comme source. Si vous souhaitez effectuer la lecture au départ d'équipement audio portable, activez le mode lecture de cet équipement et augmentez le volume. (Se référer au mode d'emploi de l'appareil audio portable.)



Utilisation du temporisateur

Cette fonction permet de programmer l'appareil pour qu'il s'arrête et s'éteigne après la durée sélectionnée.

Appuyer sur [SLEEP] le nombre de fois nécessaire pour obtenir la durée désirée.

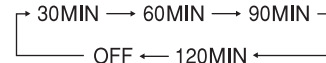

Indicateur du temporisateur

Pour annuler

Appuyer sur [SLEEP] pour sélectionner "OFF".

Changer le temps restant

Appuyer sur [SLEEP] pour afficher le temps et appuyer de nouveau sur [SLEEP] pour sélectionner la durée voulue.

Remarque

- Les minuteries de lecture et d'arrêt programmé peuvent être utilisées ensemble.
- Le temporisateur a toujours la priorité. Assurez-vous qu'il ne chevauche pas les réglages de minuterie.

Appareils compatibles

Appareils définis comme appartenant à la classe des périphérique de stockage de masse USB :

- périphériques USB supportant le transfert en masse uniquement.
- périphériques USB supportant USB 2,0 plein régime.

Formats supportés

Les fichiers doivent avoir l'extension ".MP3" ou ".mp3".

Remarque

- CBI (Control / Bulk / Interrupt) n'est pas supporté.
- Un équipement utilisant le système fichier NTFS n'est pas supporté. [Seul le système fichier FAT 12/16/32 (File Allocation Table 12/16/32) est supporté].
- Dépendant de la taille secteur du système fichier, certains lecteurs MP3 peuvent ne pas fonctionner.
- Cet appareil peut accéder à 255 albums (y compris des dossiers vides) et à 2500 pistes.
- Le nombre maximal de plages dans un dossier est de 999 plages.
- Une seule carte mémoire sera sélectionnée lorsqu'on connecte un lecteur de cartes USB multiport, habituellement la première carte mémoire insérée.
- Ne pas débrancher le dispositif USB pendant la lecture.
- Débranchez le lecteur de carte USB de l'appareil quand vous retirez la carte mémoire. Si vous omettez de le faire, il peut en résulter un mauvais fonctionnement.
- Quand vous connectez un lecteur audio numérique compatible au port USB, il se peut que le chargement soit activé. Le chargement ne se fait pas si l'appareil est commuté en mode de veille ou pendant l'enregistrement.

MUSIC
PORT

Raccordement à un appareil audio portable et lecture au moyen de ce dernier.

Cette fonction vous permet de profiter de la musique provenant d'un appareil audio portable.

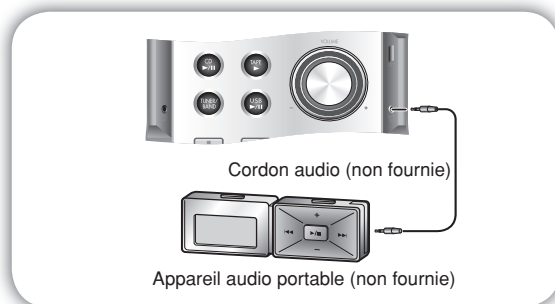

Désactivez la fonction égaliseur (si existante) de l'équipement audio portable avant de réaliser le branchement à la prise du port musical (MUSIC PORT). Sinon, le son rendu par les enceintes pourrait être déformé.

- 1 Brancher le cordon audio dans la prise MUSIC PORT et appuyer sur [MUSIC PORT].**
- 2 Lancer la lecture sur l'appareil audio portable. (Se référer au mode d'emploi de l'appareil audio portable.)**

Remarque

Tous les appareils périphériques et les câbles sont vendus séparément.

Modifier le code de la télécommande

Modifiez le code si vous constatez que la télécommande agit involontairement sur d'autres appareils.

Modification du code de l'appareil principal

Appuyez sur la touche [MUSIC P.] de l'appareil principal et maintenez-la enfoncée. Ensuite, appuyez sur la touche [2] (ou [1]) de la télécommande et maintenez-la enfoncée. "REMOTE 2" est affiché.

Modification du code de la télécommande

Appuyez sur les touches [ENTER] et [2] (ou [1]) de la télécommande et maintenez-les enfoncées pendant au moins 2 secondes.

Si la télécommande et l'appareil principal utilisent des codes différents, un message apparaît sur l'afficheur de l'appareil principal indiquant le code actuel de l'appareil principal. Effectuez la démarche ci-dessus pour modifier le code de la télécommande afin de le faire correspondre.

Entretien

Si les surfaces sont sales

Pour nettoyer l'appareil, l'essuyer avec un chiffon doux et sec.

- Ne jamais utiliser d'alcool, de diluant pour peinture ni de benzène pour nettoyer l'appareil.
- Avant d'utiliser un chiffon imprégné d'un produit chimique, lire attentivement les instructions qui accompagnent le chiffon.

Pour obtenir un son plus net

Nettoyer régulièrement les têtes pour assurer une bonne qualité de lecture et d'enregistrement.

Utiliser une cassette de nettoyage (non fournie).

Guide de dépannage

Avant de demander à un technicien qualifié de réparer cet appareil, effectuez les vérifications suivantes. Si vous n'arrivez pas à réparer l'appareil de la façon décrite ci-après, ou si vous rencontrez un problème ne figurant pas dans le tableau, référez-vous à la liste ci-jointe pour localiser le centre de services agréé le plus proche, ou contactez votre revendeur.

Problèmes courants

Absence de son.	Augmentez le volume. Les câbles d'enceintes sont peut-être mal branchés. Mettez l'appareil hors tension, vérifiez et corrigez les raccordements, puis remettez l'appareil sous tension (➡ page 4).
Le son n'est pas constant, est inversé ou n'est émis que par une seule enceinte.	Vérifiez les raccordements des enceintes (➡ page 4).
Un bourdonnement se fait entendre durant la lecture.	Un cordon d'alimentation ou une lumière fluorescente est placé près des câbles. Gardez les autres appareils et cordons éloignés des câbles de l'appareil. Si cela est possible dans votre région, raccordez le connecteur d'alimentation ou branchez la fiche d'alimentation dans le sens contraire pour inverser les pôles du cordon.
"ERROR" s'affiche.	Exécution d'une commande incorrecte. Lisez les instructions et essayez de nouveau.
"- :- -" apparaît sur l'afficheur.	Vous avez branché le cordon d'alimentation pour la première fois ou une panne d'électricité s'est produite récemment. Réglez l'heure (➡ page 10).
"F76" s'affiche.	Vérifiez et corrigez les raccordements des câbles d'enceintes (➡ page 4). Si cela ne règle pas le problème, il y a un problème d'alimentation électrique. Contactez votre revendeur.

Écoute de la radio

Vous entendez du bruit (parasites). Le témoin stéréo clignote ou ne s'allume pas. Le son est distordu.	Utilisez une antenne extérieure (➡ page 5).
Vous entendez des battements (interférence).	Éteignez le téléviseur ou éloignez-le de l'appareil.
Vous entendez un léger bourdonnement lorsque vous écoutez une émission AM.	Éloignez l'antenne des autres câbles et cordons.
Une station AM ne peut pas être captée correctement.	Le pas de fréquence est réglé sur 10 kHz. Réglez le pas de fréquence sur 9 kHz (➡ page 9).

Si un téléviseur est placé à proximité

L'image du téléviseur disparaît ou des bandes apparaissent à l'écran.	La position ou l'orientation de l'antenne est incorrecte. Si vous utilisez une antenne intérieure, remplacez-la par une antenne extérieure (➡ page 5). Le cordon d'antenne du téléviseur est trop près de l'appareil. Éloignez le cordon d'antenne du téléviseur de l'appareil.
--	--

Utilisation de la platine-cassette

L'enregistrement n'est pas possible.	Si les languettes de protection contre l'effacement ont été brisées, recouvrez les orifices avec du ruban adhésif (➡ page 8).
---	---

Lecteur des disques

L'indication de l'afficheur est incorrecte ou la lecture ne commence pas.	Le disque est peut-être à l'envers (➡ page 7). Essayez le disque. Remplacez le disque s'il est rayé, déformé ou non standard. Il est possible qu'il se soit formée de la condensation à l'intérieur de l'appareil à cause d'un changement brusque de température. Attendez environ une heure pour qu'elle disparaisse et essayez de nouveau.
--	---

Télécommande

La télécommande ne fonctionne pas.	Vérifiez si les piles sont insérées correctement (➡ page 5). Remplacez les piles si elles sont usées.
---	--

USB

Pas de réponse quand on appuie sur la touche [● REC/II].	Déconnectez le périphérique USB, puis connectez-le de nouveau. Vous pouvez aussi, comme alternative, éteindre l'appareil et l'allumer de nouveau.
La clé USB ou son contenu ne peuvent être lus.	Le format de la clé USB ou son contenu ne sont pas compatibles avec le système (➡ page 12). La fonction hôte USB de ce produit peut ne pas fonctionner avec certains périphériques USB. Les périphériques USB dont la capacité de stockage est supérieure à 8 giga bytes peuvent ne pas fonctionner dans certains cas.
La clé USB à mémoire flash est lente.	La lecture d'un gros fichier ou d'une clé USB à grande mémoire prend plus de temps.
"USB OVER CURRENT ERROR"	L'intensité du périphérique de stockage de masse USB dépasse 500 mA. Déconnecter le périphérique USB. Éteindre l'appareil et le rallumer.
"NO PLAY"	Vérifier le contenu. Seuls les fichiers MP3 peuvent être lus.

Données techniques

SECTION AMPLIFICATEUR

PUISSANCE DE SORTIE RMS les deux canaux entraînés	
DHT 10%,	20 W par canal (4 Ω)
Impédance d'entrée	
PORT MUSICAL	250 mV 12 kΩ
Impédance de sortie	
CASQUE	16 à 32 Ω
Prise de casque	
Borne	Stéréo, 3,5 mm
Prise d'entrée du port musical	
Borne	Stéréo, 3,5 mm

SECTION SYNTONISEUR FM

Plage de fréquence	
	87,50 à 108,00 MHz (pas de 50 kHz)
Sensibilité	0,10 μV (IHF)
Rapport S/B 30 dB	1,20 μV
Borne(s) d'antenne	75 Ω (asymétrique)
Stations mémorisées	
	20 stations FM 15 stations AM

SECTION SYNTONISEUR AM

Plage de fréquence	
	522 à 1629 kHz (pas de 9 kHz) 520 à 1630 kHz (pas de 10 kHz)
Sensibilité	
Rapport S/B 20 dB (à 999 kHz)	1000 μV/m

SECTION PLATINE-CASSETTE

Système de piste	4 pistes, 2 canaux
Têtes	
Enregistrement/lecture	Tête Permalloy massive
Effacement	
	Tête ferrite à double entrefer
Moteur	Servomoteur CC
Système d'enregistrement	
	Prémagnétisation CA 100 kHz
Système d'effacement	
	Effacement CA 100 kHz
Vitesse de bande	4,8 cm/s
Réponse en fréquence globale	
(+3 dB, -6 dB) à DECK OUT	
Normal	35 Hz à 14 kHz
Rapport S/B	50 dB (pondéré A)
Pleurage et scintillement	0,08 % (WRMS)
Durée d'avance rapide et de rebobinage	
	ca. 120 Environ 120 secondes avec une cassette C-60

SECTION CD

Disques pris en charge [8 cm ou 12 cm]	
(1) CD-Audio (CD-DA)	
(2) CD-R/RW (CD-DA, ou disque formaté contenant des fichiers MP3)	
(3) MP3	
Fréquence d'échantillonnage	
CD	44,1 kHz
MP3	32 kHz, 44,1 kHz, 48 kHz
Débit binaire	
MP3	32 ko/s à 384 ko/s
Décodage	Linéaire 16/20/24 bits
Capteur	
Longueur d'onde	785 nm
Source du faisceau	Diode laser
Faisceau laser	CLASSE 1
Sortie audio (Disque)	
Nombre de canaux	2 canaux
Réponse en fréquence	20 Hz à 20 kHz (+1, -2 dB)
Pleurage et scintillement	Inférieurs aux limites mesurables
Filtre numérique	8 fs
Convertisseur N/A	MASH (1 bit DAC)

SECTION USB

Périphériques de stockage USB lisibles	
(1) HDD	
(2) Lecteur USB MP3 / Lecteur audio numérique	
(3) Clés USB	
Format de fichier audio supporté	MP3
Port mémoire USB	
Courant Maximal	500 mA
Débit binaire	
MP3	32 ko/s à 320ko/s
Sortie audio (Disque)	
Nombre de canaux	2 canaux
Réponse en fréquence (MP3)	20 Hz à 20 kHz

SECTION ENCEINTES

Type	Système à 2 enceintes, 2 voie (Bass reflex)
Haut-parleur(s)	
WOOFER	À cône de 10 cm
TWEETER	À cône de 6 cm
Impédance	4 Ω
Puissance d'entrée (IES)	20 W (MAX)
Niveau de pression sonore de sortie	80,5 dB/W (1,0 m)
Fréquence de recouvrement	5 kHz
Plage de fréquence	
	52 Hz à 31 kHz (-16 dB) 74 Hz à 27 kHz (-10 dB)
Dimensions (L x H x P)	145 mm x 227 mm x 201 mm
Poids	1,9 kg

GÉNÉRALITÉS

Alimentation	CA 230 V, 50 Hz
Consommation	63 W
Dimensions (L x H x P)	164 mm x 227 mm x 314 mm
Poids	3,4 kg
Plage de température de fonctionnement	0 à +40 °C
Plage d'humidité de fonctionnement	35 à 80% HR (sans condensation)

Consommation en mode de veille
0,6 W (environ)

Remarque

- Spécifications sujettes à modifications sans préavis. Les poids et les dimensions sont approximatifs.
- On mesure la distorsion harmonique totale au moyen d'un analyseur de spectre numérique.

Matsushita Electric Industrial Co., Ltd.

Web Site: <http://panasonic.net>

Pursuant to at the directive 2004/108/EC, article 9 (2)
Panasonic Testing Centre
Panasonic Marketing Europe GmbH
Winsbergring 15, 22525 Hamburg, Germany



RQTV0299-2D
L1207NC2038